

THE FREESKI COMPANY

# MOVEMENT



WORKBOOK 12-13

[WWW.MOVEMENTSKIS.COM](http://WWW.MOVEMENTSKIS.COM)

MOVEMENT SKIS 2012-2013

# FREE SKI

**EN //** Freeskiing is constantly evolving and being pushed in new & innovative directions. This evolution inspires us to create new, exciting skis. Each of the skis has its well-defined place in the range. The YAKA, JAM and SLUFF have been replaced this year with two new skis with high-performance all-round abilities and an ultra-modern geometry with early-rise rocker tips. We are convinced that it is paramount to push things forward each year using new construction technologies and materials/concepts to make a range of skis that has something for all types of freerider.

**FR //** L'évolution constante et rapide du freeski nous pousse continuellement à développer de nouveaux skis. Chaque programme à sa raison d'être et une place bien définie dans un secteur. Le YAKA, JAM et le SLUFF quittent cette catégorie. Deux nouveaux skis possédant des caractéristiques orientées sur la polyvalence et la performance équipés de géométrie ultra moderne et de spatules early rise rocker entre en force dans cette collection. Nous sommes convaincu qu'il est indispensable chaque année de ce remettre en question en proposant de la nouveauté et des évolutions techniques en terme de construction en introduisant de nouvelles matières et de nouveaux concepts parfaitement adapté à chacun.

**DE //** Die kontinuierliche und schnelle Evolution im Freeski Bereich treibt uns ununterbrochen an, neue Skier in dieser Kategorie zu entwickeln. Jeder Ski hat seinen Sinn und ist klar definiert in seiner Positionierung. Der YAKA, JAM und SLUFF verlassen diese Kategorie. Zwei neue polyvalente und leistungsstarke Skis ergänzen mit ihrem modernen Shape und Early Rise / Rocker Schaufeln die Kollektion. Wir entwickeln uns jedes Jahr weiter, um Ihnen die neusten Techniken, Materialien und Konstruktionen anbieten zu können und um ein Konzept zu haben, bei dem für jeden etwas dabei ist.



# FREESKI MAN

USER: EXPERT

## LE FER

EN // In order to improve the performance of this ski on hard-pack or crud we adjusted some of the construction techniques used its manufacture with great results. Bold and dynamic, the LEFER is the perfect answer for a skier who demands precision and power. We have kept the same wood core between two high-quality titanal plates. The ski also benefits from a laser-cut aluminium tip insert to reinforce this area.

FR // Plusieurs améliorations techniques dans la construction ont été mises en place dans ce ski destiné en priorité à une utilisation sur neige dure ou tassée. Fougueux et dynamique, le LE FER est la réponse à une demande spécifique d'un skieur expert recherchant la précision et la puissance dans les appuis. Nous conservons une construction avec un noyau bois massif pris entre deux plaques de titanal de grande qualité. Un post déco aluminium 3d accompagné d'une protection spatule en acier découpée au laser est désormais intégré à ce ski.

DE // Mehrere technische Verbesserungen wurden bei der Konstruktion an diesem pistenorientierten Ski vorgenommen. Der LE FER ist die schwungvolle und dynamische Antwort auf die Nachfrage aller anspruchsvollen Skifahrer, die Genauigkeit und Leistung suchen. Wir behalten eine Konstruktion mit Massivholz zwischen zwei hochwertigen Titanalplatten bei. Ausserdem besitzt der Ski ein Post-Deko aus 3D Aluminium und eine mit Laser zugeschnittene Eisenschutzprotektion an der Spitze.



## SPECIFICATIONS

SIZE (CM)	156	163	170	177
EAN CODE	7640142264675	7640142264682	7640142264699	7640142264705
WIDTHS (MM)	122-77-106	124-77-108	124-77-108	124-77-108
RADIUS (M)	13	13.5	14.5	15.5
WEIGHT (KG)	1.65	1.75	1.85	1.95

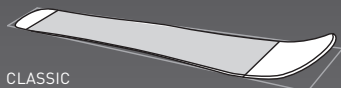
<b>TYPE</b>	SIDEWALL CTS
<b>WOODCORE</b>	BEECH AND POPLAR + TITANAL PLATE
<b>TOP</b>	SÉRIGRAPHIE CORUND SHINY
<b>FIBER</b>	DYNAMIC LIGHT TRI-AXIAL & CARBON
<b>BASE</b>	P-TEX 5000 1.3 MM
<b>SPECIAL</b>	TITANAL
<b>CAMBER</b>	 CLASSIC
<b>BINDINGS</b>	MOUNTED WITH GLIDE PLATE + 12.0 GLIDE ONLY FIX MOV12111 for more info check page 77

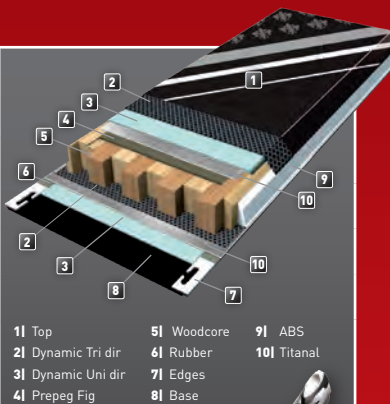

- 1| Top
- 2| Dynamic Tri dir
- 3| Dynamic Uni dir
- 4| Prepeg Fig
- 5| Woodcore
- 6| Rubber
- 7| Edges
- 8| Base
- 9| ABS
- 10| Titanal

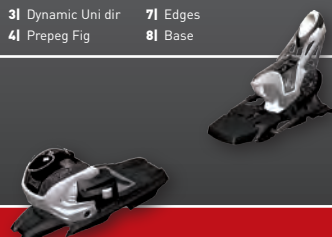

N° REF. MOV12000



N° REF. MOV12001

# FREESKI MAN

USER: ADVANCED

## VIBE



**EN //** The VIBE has a similar construction to the LEFER but has a wider overall geometry for a more FREESKI feel which allows it to excel both on the piste and in softer snow. Despite a lively character created through the use of an intelligent blend of materials, this ski remains solid and predictable making it a great all-rounder.

**FR //** Le VIBE possède une construction similaire au LE FER mais arbore une géométrie globale plus large dans un esprit orienté FREESKI pouvant exceller autant sur les neiges dures que dans des conditions de neiges plus douces. Son rayon d'utilisation est large et son comportement à vive allure reste aisé à gérer car le ski bénéficie d'une grande stabilité grâce à un choix de matières judicieusement positionnées dans son ensemble.

**DE //** Der VIBE besitzt die gleiche Konstruktion wie der LE FER, jedoch mit einer breiteren Geometrie und noch mehr Freeski Charakter, um gleichermassen auf hartem wie auf weichen Schnee zu glänzen. Sein Aktionsradius ist gross und sein Verhalten ist sehr lebendig aber leicht zu bändigen, denn dieser Ski ist dank seiner penibel ausgewählten Materialien extrem standhaft.

### SPECIFICATIONS

SIZE (CM)	163	172	181
EAN CODE	7640142264712	7640142264729	7640142264736
WIDTHS (MM)	127-80-108	127-80-108	127-80-108
RADIUS (M)	14	15	16
WEIGHT (KG)	1.5	1.60	1.70

<b>TYPE</b>	SIDEWALL CTS
<b>WOODCORE</b>	BEECH AND POPLAR + TITANAL PLATE
<b>TOP</b>	CORUND SHINY
<b>FIBER</b>	DYNAMIC LIGHT TRI-AXIAL & CARBON
<b>BASE</b>	P-TEX 4000 1.3 MM
<b>SPECIAL</b>	TITANAL
<b>CAMBER</b>	 CLASSIC



# FREESKI MAN

USER: ADVANCED

## ZIP

**EN //** A blend of high quality materials mixed with the ideal geometry make the ZIP an exceptionally lively and fun ski. The ease of use of this ski allows the skier to access all types of terrain with total confidence. The progressive flex absorbs all that the terrain throws at it but also remains lively coming out of the turn where this ski loves to be pushed. An all-terrain ski for a lively skier looking for a tool to explore the whole mountain.

**FR //** La symbiose de matières de hautes qualités accompagnée de lignes de cotes idéales font du ZIP un ski exceptionnel, ludique et très vivant. Sa grande polyvalence permet une pratique du ski large et surtout une accessibilité sur tout type de terrain dans un confort absolu. Son flex progressif permet d'absorber les irrégularités et de garder une bonne puissance en sortie de virage ou il excelle dans les appuis marqués. Un ski mixte idéal pour un skieur exigeant cherchant avant tout un large spectre d'utilisation.

**DE //** Das Zusammenspiel aus Qualitätsmaterialien und perfekten Massen macht den ZIP zu einem ausserordentlichen Ski, der spielerisch und lebhaft ist. Er ist in jeglicher Geländeart vielseitig und komfortabel. Sein progressiver Flex absorbiert alle Bodenwellen und das Verhalten beim Kurvenausgang ist griffig und schnell. Ideal für alle, die einen Ski mit grossem Anwendungsbereich suchen.



## SPECIFICATIONS

SIZE (CM)	165	174	183	
EAN CODE	7640142264743	7640142264750	7640142264767	
WIDTHS (MM)	127-80-108	127-80-108	127-80-108	
RADIUS (M)	14	15	16	
WEIGHT (KG)	1.5	1.60	1.70	

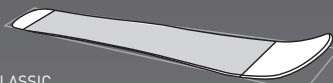
<b>TYPE</b>	SIDEWALL CTS POWERRAIL
<b>WOODCORE</b>	OKUME POPLAR + POWER RAIL BEECH COMPOSITE
<b>TOP</b>	CORUND SHINY
<b>FIBER</b>	DYNAMIC TRI-AXIAL
<b>BASE</b>	P-TEX 4000 1.3 MM
<b>SPECIAL</b>	BASE & NOSE VA-TECH
<b>CAMBER</b>	 CLASSIC

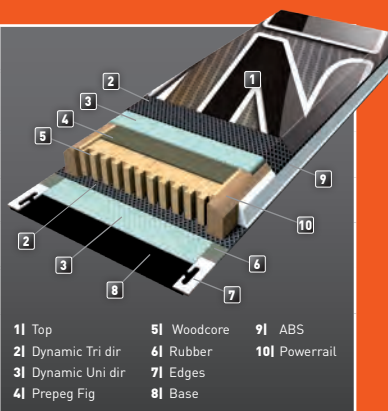

N° REF. MOV12002



N° REF. MOV12003  
20

# FREESKI MAN

USER: ADVANCED TO EXPERT

## JAM ER



**EN //** Muscular and very precise, the JAM ER is aimed at experienced skiers or bigger guys who aren't afraid to throw a ski into the turn. The ski's wide tip allows it to float quickly in the softer stuff, but also absorb un-expected changes in terrain with ease. This ski is a trusty companion on steeper slopes where its relatively short radius side-cut allows it to be turned easily. Meanwhile, on piste this ski is up there with the best. A true all-rounder!



**FR //** Musclé et précis, le JAM ER est destiné à un skieur expérimenté ou à un grand gabarit n'ayant pas peur de pousser dans les appuis. Son impressionnante spatule earlyrise rocker permet au ski de déjauger rapidement sur neiges douces et d'avalier les défauts des terrains les plus accidentés. Le JAM reste un ski facile à contrôler en pentes raide, son rayon relativement court surprend tant le déclenchement est aisé. Son comportement sur piste est irréprochable et son confort n'en n'est que supérieur.

**DE //** Der JAM ER ist kraftvoll und präzise für innovationsfreudige und kräftige Skifahrer. Seine beeindruckende Early Rise / Rocker Schaufel verleiht ihm hervorragenden Auftrieb in weichem Schnee und absorbiert jede Unregelmässigkeit im Gelände. Der JAM ER bleibt auf steilen Pisten einfach zu kontrollieren und sein kurzer Radius überrascht mit griffigem Kantenwechsel.

### ⚙️ SPECIFICATIONS

SIZE (CM)	164	173	182	
EAN CODE	7640142264774	7640142264781	7640142264798	
WIDTHS (MM)	136-85-117	136-85-117	136-85-117	
RADIUS (M)	15	16	17	
WEIGHT (KG)	1.8	1.90	2.00	

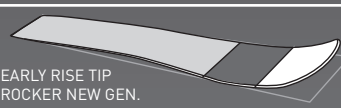
<b>TYPE</b>	SIDEWALL CTS
<b>WOODCORE</b>	OKUME POPLAR + POWER RAIL BEECH COMPOSITE
<b>TOP</b>	CORUND SHINY
<b>FIBER</b>	DYNAMIC TRI-AXIAL
<b>BASE</b>	P-TEX 4000 1.3 MM
<b>SPECIAL</b>	BASE & NOSE VA-TECH
<b>CAMBER</b>	 <p>EARLY RISE TIP ROCKER NEW GEN.</p>

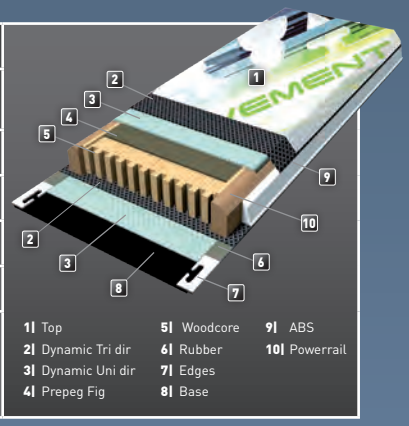

# FREERIDE MAN

USER: ADVANCED TO EXPERT

# SOURCE

**EN //** The mission for the SOURCE was to create a ski that truly does cover it all - a one-set ski quiver. The ski is incredibly balanced especially at speed, and immediately feels familiar as soon as you click into the bindings, no matter what terrain you ski. At high speed, the SOURCE is super reliable, yet it is the ability to adapt to any type of terrain which is impressive. This ski is aimed at the connoisseurs out there who want a ski to push themselves and their freeskiing and be able to go literally anywhere on the mountain.



**FR //** A la base conçu dans un objectif orienté sur la mixité, le SOURCE remplit une mission bien spécifique dans sa catégorie. Son comportement équilibré et homogène met le skieur dans une confiance absolue avec sous le pied beaucoup de puissance quelque soit le type de terrain emprunté. Stable à grandes vitesses et précis dans les courbes, le SOURCE étonne par son potentiel et sa capacité d'adaptation sur tout type de terrain. Destiné à un public de connaisseurs désireux de repousser les limites du freeski moderne dans une direction axée avant tout sur la polyvalence.



**DE //** Als Alleskönner konzipiert, erfüllt der SOURCE seine spezielle Mission in seiner Kategorie perfekt. Sein ausgeglichener aber kraftvoller Charakter geben dem Skifahrer bei jeglicher Geländeart unglaubliche Sicherheit. Der SOURCE überrascht mit Laufruhe bei hoher Geschwindigkeit und Präzision bei Kurven. Er ist für Kenner, die ihre Limits im Freeski erweitern wollen.

## SPECIFICATIONS

SIZE (CM)	169	177	185	193
EAN CODE	7640142264804	7640142264811	7640142264828	7640142264835
WIDTHS (MM)	134-94-120	135-94-121	135-94-121	135-94-121
RADIUS (M)	17	18	19	20
WEIGHT (KG)	1.55	1.65	1.75	1.85

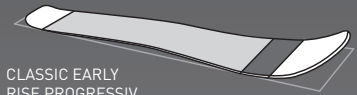
<b>TYPE</b>	SIDEWALL CTS
<b>WOODCORE</b>	POPLAR LIGHT ECL
<b>TOP</b>	CORUND SHINY
<b>FIBER</b>	DYNAMIC TRI-AXIAL
<b>BASE</b>	P-TEX 4000 1.3 MM
<b>SPECIAL</b>	NOSE VA-TECH
<b>CAMBER</b>	 CLASSIC EARLY RISE PROGRESSIV

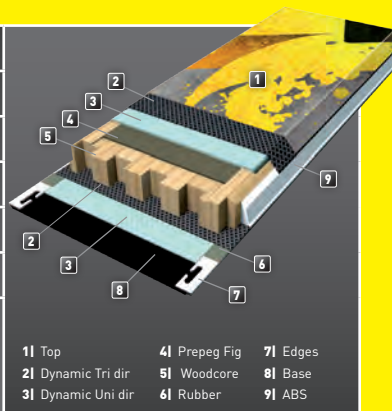

N° REF. MOV12004



# FREERIDE MAN

USER: EXPERT

## BUZZ



EN // Replacing the SLUFF, the new generation BUZZ is ready to take the market by storm. The ski is both maneuverable and powerful, partly due to its early-rise rocker tip and relatively small side-cut radius. The BUZZ is the perfect tool for the advanced freerider market. The short side-cut and stiff tail of this ski allow it to make powerful, controlled turns with relative ease either in deep powder or on steep pitches.



FR // Digne remplaçant du SLUFF La nouvelle génération du BUZZ est prête à envahir le marché. Maniable et puissant, équipé d'une longue spatule earlyrise rocker et d'un rayon de courbe relativement court, le BUZZ est l'arme absolue pour le freerider axé performances en répondant directement aux exigences les plus pointues de la demande du marché. Equipé d'un rayon relativement court et d'un patin rigide, ce ski permet de tailler des courbes appuyées tout en conservant une facilité de déclanchement et un rendement maximum autant dans les neiges profondes que dans des pentes à fortes déclivités.

DE // Ein würdiger Nachfolger des SLUFFs. Der neue BUZZ ist bereit, den Markt zu erobern. Mit seiner langen Early Rise / Rocker Schaufel ist der BUZZ eine ideale Waffe für alle anspruchsvollen Freerider. Durch seinen relativ kurzen Radius und seinen harten Flex ist er griffig in geschnittenen Kurven und ermöglicht ein leichtes Auslösen, egal ob im Tiefschnee oder auf sehr steilen Hängen.

## SPECIFICATIONS

SIZE (CM)	177	185		
EAN CODE	7640142264842	7640142264859		
WIDTHS (MM)	131-99-119	132-99-120		
RADIUS (M)	20	21		
WEIGHT (KG)	XXX	XXX		

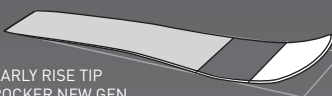
<b>TYPE</b>	SIDEWALL CTS
<b>WOODCORE</b>	POPLAR LIGHT ECL
<b>TOP</b>	CORUND SHINY
<b>FIBER</b>	DYNAMIC TRI-AXIAL
<b>BASE</b>	P-TEX 4000 1.3 MM
<b>SPECIAL</b>	-
<b>CAMBER</b>	 <p>EARLY RISE TIP ROCKER NEW GEN.</p>

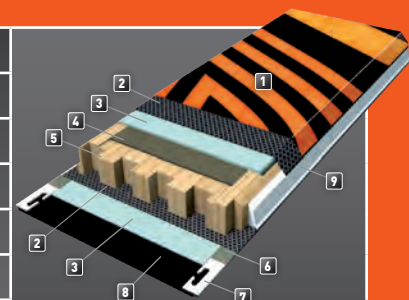

- 1 Top
- 2 Dynamic Tri dir
- 3 Dynamic Uni dir
- 4 Prepeg Fig
- 5 Woodcore
- 6 Rubber
- 7 Edges
- 8 Base
- 9 ABS

N° REF. MOV 12005

22



# FREERIDE MAN

USER: EXPERT

# TRUST

EN // As the name suggests, the TRUST is a ski you can rely on. Armed with an early-rise new generation tip and a perfect profile, this ski is the ideal companion for both variable conditions and those deep powder days. Despite off-piste clearly being this ski's natural environment, the TRUST performs impressively-well on the piste too. Stable, playful, precise and fun in any conditions - what more could you want?



FR // Avec une répartition de surface idéale et une spatule capable d'affronter les pentes les plus impressionnantes, le TRUST est tout simplement la solution à beaucoup de problèmes. Conçu avant tout pour une pratique engagée dans les neiges irrégulières difficiles et profondes, ce ski surprend par son comportement sain sur piste. Stabilité accrue liée à son gabarit large, le TRUST reste néanmoins un ski joueur, maniable et précis dans un large éventail de conditions.



DE // Der TRUST ist dank seinem Shape einfach die ideale Lösung aller Probleme in den atemberaubendsten Hängen. Auch wenn er vor allem als Ski für schwierigen und unregelmässigen Schnee konzipiert ist, überrascht er doch durch sein angenehmes Verhalten auf der Piste. Der TRUST bleibt trotz seiner beeindruckenden Grösse spielerisch, einfach und präzise bei fast allen Schneekondition.

## SPECIFICATIONS

SIZE (CM)	178	186	194
EAN CODE	7640142264866	7640142264873	7640142264880
WIDTHS (MM)	140-108-128	141-108-129	141-108-129
RADIUS (M)	20	21	22
WEIGHT (KG)	2	2.10	2.20

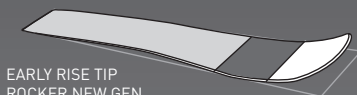
<b>TYPE</b>	SIDEWALL CTS
<b>WOODCORE</b>	POPLAR LIGHT ECL
<b>TOP</b>	CORUND SHINY
<b>FIBER</b>	DYNAMIC TRI-AXIAL
<b>BASE</b>	P-TEX 4000 1.3 MM
<b>SPECIAL</b>	-
<b>CAMBER</b>	 <p>EARLY RISE TIP ROCKER NEW GEN.</p>

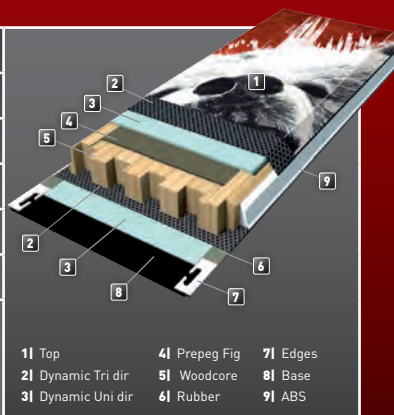

N° REF. MOV12005

23



# FREERIDE MAN

USER: SUPER EXPERT

# SUPER TURBO



**EN //** The SUPER TURBO is the true ambassador of our brand and is one of the most imposing skis on the market, but above all one of the best performers in deep powder. The striking early-rise tip rocker profile and overall rocker profile make this the clear leader of the big mountain ski category. Designed specifically for very high-level skiers who drop big lines and rip in any terrain, the SUPER TURBO will surprise many with its accessibility and specifically the ease with which it turns.

**FR //** Ambassadeur de notre marque, le SUPER TURBO est un des skis les plus imposant du marché mais surtout un des skis possédant un des meilleurs rendement dans les neiges profondes. Son impressionnante spatule équipée d'une géométrie rocker imposante place ce ski au top niveau et surtout leader de la catégorie big mountain. Conçu pour les avaleurs de dénivelés et les skieurs de très haut niveau, le SUPER TURBO surprendra par son accessibilité et surtout par sa facilité déconcertante au déclenchement de courbes.

**DE //** Der Boschafter unserer Marke ist der SUPER TURBO, einer der beeindruckendsten Skier auf dem Markt mit den besten Eigenschaften im Tiefschnee. Mit seiner eindrucksvollen Schaufel und einer imposanten Rocker Konstruktion, ist er Leader der Big Mountain Kategorie. Der SUPER TURBO ist für alle Steilhangsüchtigen und sehr guten Skifahrer. Er überzeugt durch seine unglaubliche Direktheit und seine einfache Kurvenauslösung.

## SPECIFICATIONS

SIZE (CM)	182	192	202	
EAN CODE	7640142264897	7640142264903	7640142264910	
WIDTHS (MM)	144-115-129	144-115-129	150-120-135	
RADIUS (M)	21	22	23	
WEIGHT (KG)	2.3	2.40	2.50	

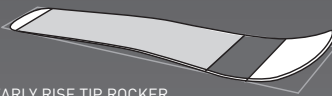
<b>TYPE</b>	SIDEWALL CTS
<b>WOODCORE</b>	POPLAR LIGHT ECL
<b>TOP</b>	CORUND SHINY
<b>FIBER</b>	DYNAMIC TRI-AXIAL
<b>BASE</b>	P-TEX 4000 1.3 MM
<b>SPECIAL</b>	-
<b>CAMBER</b>	 EARLY RISE TIP ROCKER

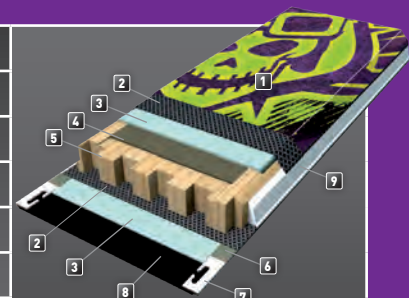

- 1 Top
- 2 Dynamic Tri dir
- 3 Dynamic Uni dir
- 4 Prepeg Fig
- 5 Woodcore
- 6 Rubber
- 7 Edges
- 8 Base
- 9 ABS

N° REF. MOV12007

24



Steve  
Becholey

PHOTO: YVES GARNEAU



MOVEMENT SKIS 2012-2013

# Girl LINE

**EN //** The accessibility of the whole of the women's FREESKI range owes a lot to the choice of construction techniques and materials which have allowed us to keep their overall weight down. Comfort has also been a big priority when re-working this range, and each of the skis fulfills a clearly-defined purpose through its geometry. We opted to focus on supple and progressive flexes which also enhance control in difficult terrain or challenging snow conditions. The overall versatility of the skis is impressive throughout the range.

**FR //** L'accessibilité présente sur l'ensemble des modèles de la catégorie FREESKI femme bénéficie de constructions particulières avec des choix dans les fibres et noyaux orientés sur un gain de poids évident. Le confort reste lui aussi primordial et chaque ski proposé couvre un programme bien précis définis par sa géométrie. Nous optons pour des répartitions de souplesse progressives et douces garantissant ainsi un contrôle optimal sur les terrains difficiles ou dans des neiges de mauvaise qualité. Les performances globales établies sur la polyvalence restent élevées quelque soit le ski choisis.

**DE //** L'accessibilité présente sur l'ensemble des modèles de la catégorie FREESKI femme bénéficie de constructions particulières avec des choix dans les fibres et noyaux orientés sur un gain de poids évident. Le confort reste lui aussi primordial et chaque ski proposé couvre un programme bien précis définis par sa géométrie. Nous optons pour des répartitions de souplesse progressives et douces garantissant ainsi un contrôle optimal sur les terrains difficiles ou dans des neiges de mauvaise qualité. Les performances globales établies sur la polyvalence restent élevées quelque soit le ski choisis.



# FREESKI GIRL

USER: ADVANCED

## Scent

**EN //** The SCENT is a ski aimed at progressing skiers who want a reassuring ski above all else. The soft flex of this ski allows it to be used with ease in any type of snow. The SCENT is light, stable and forgiving, whatever the terrain.

**FR //** Destiné à une skieuse en pleine évolution, le SCENT se comporte comme un allié de choix rendant accessible l'inaccessible dans le confort le plus absolu. Son flex doux facilite le déclanchement de virage et sa maîtrise dans toute type de neige. Le SCENT est léger, stable et tolérant quelque soit le genre de terrain emprunté.

**DE //** Der SCENT ist der ideale Verbündete für die komfortorientierte Skifahrerin. Sein weicher Flex vereinfacht die Kurveneinleitung und sein Verhalten auf allen Schneearten. Der SCENT ist in jeder Situation leicht, stabil und tolerant.



## SPECIFICATIONS

SIZE (CM)	147	155	163	
EAN CODE	7640142264927	7640142264934	7640142264941	
WIDTHS (MM)	124-74-105	126-75-107	126-75-107	
RADIUS (M)	13	14	15	
WEIGHT (KG)	1.3	1.40	1.50	

<b>TYPE</b>	SIDEWALL CTS
<b>WOODCORE</b>	POPLAR COMPOSITE
<b>TOP</b>	CORUND SHINY
<b>FIBER</b>	DYNAMIC TRI-AXIAL
<b>BASE</b>	P-TEX 2000 1.3 MM
<b>SPECIAL</b>	-
<b>CAMBER</b>	 CLASSIC

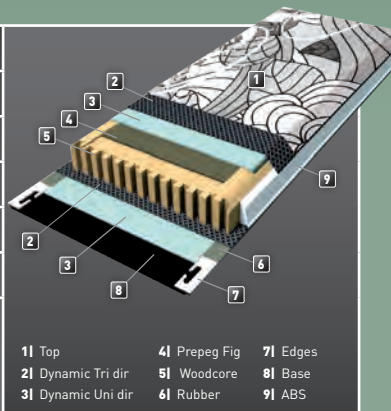

N° REF. MOV120010



# FREESKI GIRL

USER: EXPERT

## Prisma



EN // The PRISMA is the women's version of the LEFER with a similar character but a lighter construction. The ski has an aggressive nature which suits sporty skiers who want a trustworthy ski for hard-pack snow and steep slopes. The PRISMA is very quick from edge to edge yet surprisingly comfortable and stable in high speed turns.



FR // Le PRISMA est la version féminine du LEFER avec un caractère similaire mais adapté dans une construction plus légère. Ce ski est doté d'un tempérament agressif et engagé est dédié à une skieuse sportive recherchant une prise directe et franche dans les appuis sur neiges dures et pistes très pentues. Très rapide dans les changements de direction, le PRISMA surprend par sa stabilité en grandes courbes effectuées à grande vitesse.

DE // Der PRISMA ist die Damenversion des LE FER, gleiche Eigenschaften aber leichter. Dieser Ski ist eher aggressiv und temperamentvoll und für eine sportliche FahrerIn, die eine klare und griffige Linie auf sehr hartem Schnee und steilen Pisten sucht. Der PRISMA ist sehr reaktiv bei Richtungswechseln und überrascht durch seine Stabilität in grossen Kurven bei hoher Geschwindigkeit.



## SPECIFICATIONS

SIZE (CM)	150	156	163	
EAN CODE	7640142264958	7640142264965	7640142264972	
WIDTHS (MM)	122-77-106	122-77-106	124-77-108	
RADIUS (M)	12.5	13	13.5	
WEIGHT (KG)	XXX	XXX	XXX	

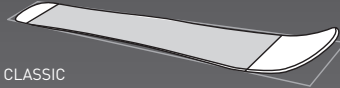
<b>TYPE</b>	SIDEWALL CTS
<b>WOODCORE</b>	POPLAR LIGHT ECL & TITANAL PLATE
<b>TOP</b>	SÉRIGRAPHIE CORUND SHINY
<b>FIBER</b>	DYNAMIC TRI-AXIAL
<b>BASE</b>	P-TEX 4000 1.3 MM
<b>SPECIAL</b>	FIBER PLATE
<b>CAMBER</b>	 CLASSIC
<b>BINDINGS</b>	MOUNTED WITH GLIDE PLATE + 10.0 GLIDE ONLY FIX MOV12110  for more info check page 77

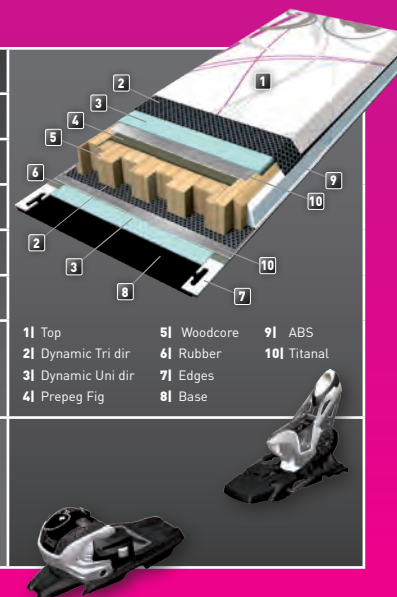

- 1| Top
- 2| Dynamic Tri dir
- 3| Dynamic Uni dir
- 4| Prepeg Fig
- 5| Woodcore
- 6| Rubber
- 7| Edges
- 8| Base
- 9| ABS
- 10| Titanal

N° REF. MOV12011

28

# FREESKI GIRL

USER: ADVANCED

## Gloss

EN // Why change a winning formula?! The GLOSS remains one of the most versatile skis on the market for women in the freeski category and has already proved itself. The GLOSS is equally at home on the piste as in deep snow and will satisfy even the most demanding skier.

FR // Pourquoi changer un ski répondant déjà aux critères les plus sélectifs ? Aucune raison car le GLOSS se place en tête de la polyvalence dans une catégorie de largeur moyenne ou un grand nombre d'utilisatrice trouveront le bonheur au travers ce programme évolutif orienté freeski. A l'aise sur la piste comme en neige profonde, le GLOSS est à lui tout seul un idéal dans son monde de fonctionnement ou son potentiel saura impressionner la plus exigeante d'entre vous.

DE // Warum einen Ski ändern, der den selektivsten Kriterien bereits entspricht? Es gibt keinen Grund und somit hat der GLOSS seinen Spitzenplatz als mittelbreiter polyvalenter Ski im Freeski Bereich wahrhaftig verdient. Er fühlt sich auf der Piste wie auch im Tiefschnee wohl und wird auch die anspruchsvollste unter Euch mit seiner Funktionalität und seinem Potenzial überzeugen.



## SPECIFICATIONS

SIZE (CM)	155	164	173
EAN CODE	7640142264989	7640142264996	7640142265009
WIDTHS (MM)	127-80-108	127-80-108	127-80-108
RADIUS (M)	13	14	15
WEIGHT (KG)	1.4	1.50	1.60

TYPE	SIDEWALL CTS
WOODCORE	POPLAR LIGHT ECL
TOP	CORUND SHINY
FIBER	DYNAMIC LIGHT TRI-AXIAL
BASE	P-TEX 2000 1.3 MM
SPECIAL	-
CAMBER	 CLASSIC

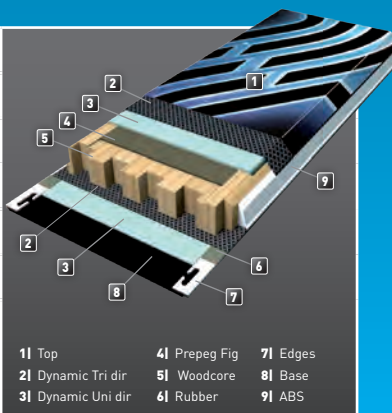

N° REF. MOV12012



## FREERIDE GIRL

USER: ADVANCED TO EXPERT

# Tattoo



EN // The TATTOO is capable of taking the most ambitious female skiers anywhere on the mountain. The ability to adapt to nearly all types of terrain allows this ski to help the skier open the door to the freeski world. The TATTOO is happy on steep pitches but remains playful, in part due to its light weight. The wide tip helps the ski absorb changes in snow and difficult conditions. The ski is also impressively-quick from edge to edge and in holding its edge at speed.

FR // Dans un confort absolu, le TATTOO est capable d'emmener la plus exigeante des skieuses sur les terrains les plus divers. Sa capacité d'adaptation aussi bien sur des neiges dures que dans des conditions hors piste ouvre la porte à une pratique large du freeski. A l'aise sur les pentes raides, le TATTOO garde un aspect ludique en ski libre et son poids léger par rapport à sa largeur permet d'absorber sans aucune difficulté les irrégularités rencontrées dans les neiges difficiles. Impressionnant en changement de carre rapide et crocheur dans les courbes appuyées.

DE // Mit absolutem Komfort ist der TATTOO in der Lage, auch die anspruchsvollste Fahrerin auf unterschiedlichstem Gelände zu begleiten. Seine Anpassungsfreude auf hartem Schnee wie auch ausserhalb der Piste eröffnet ein weites Spektrum im Freeski Bereich. Er fühlt sich auf steilen Hängen wohl und behält seine lebendige Art. Der TATTOO ist für seine Grösse sehr leicht und absorbiert ohne Probleme Schläge bei schwierigen und unregelmässigen Bedingungen und ist erstaunlich griffig beim carven und schnellem Kantenwechsel.

## SPECIFICATIONS

SIZE (CM)	159	167	175	
EAN CODE	7640142265016	7640142265023	7640142265030	
WIDTHS (MM)	133-94-119	134-94-120	135-94-121	
RADIUS (M)	16	17	18	
WEIGHT (KG)	1.55	1.65	1.75	

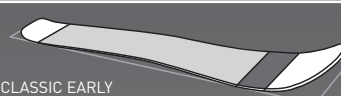
TYPE	SIDEWALL CTS
WOODCORE	POPLAR LIGHT ECL
TOP	LEATHER
FIBER	DYNAMIC LIGHT TRI-AXIAL
BASE	P-TEX 4000 1.3 MM
SPECIAL	NOSE VA-TECH
CAMBER	 <p>CLASSIC EARLY RISE PROGRESSIV</p>

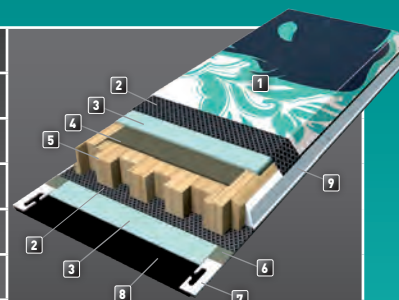

- 1 Top
- 2 Dynamic Tri dir
- 3 Dynamic Uni dir
- 4 Prepeg Fig
- 5 Woodcore
- 6 Rubber
- 7 Edges
- 8 Base
- 9 ABS

N° REF. MOV12013

30





FREERIDE GIRL  
USER: ADVANCED TO EXPERT

# Believe

EN // For the first time this winter, we are introducing a big mountain ski specifically designed for women. The BELIEVE is aimed first and foremost at top-level freeriders wanting a ski that excels in the steeps and deeps. The ski is wide but light which means it excels in tricky conditions and challenging terrain where control is a must. Armed with an early-rise rocker tip and soft and progressive flex, the BELIEVE allows the skier to play anywhere in the biggest mountain playgrounds. Very effective in changeable or unpredictable snow conditions.

FR // Nous introduisons pour la première fois dans nos gammes, un véritable ski big mountain féminin. Le BELIEVE a été dessiné avant tout pour une freerideuse de très bon niveau prête à s'engager sur les pentes les plus abruptes et les grands rides en neiges profondes. Ce ski est large mais reste léger avec un rendement optimal dans les conditions les plus complexes. Munis d'une spatule early rise rocker douce et progressive, le BELIEVE permet de véritablement de jouer sur les étendues les plus vastes en gardant une grande polyvalence d'utilisation. Très efficace dans les neiges altérées ou changeantes.

DE // Wir präsentieren zum ersten Mal in unserer Linie einen Big Mountain Ski für die Damen. Der BELIEVE wurde für alle guten Freeriderinnen entwickelt, die bereit sind für die steilsten Hänge und grossen Runs im tiefen Powder. Der Ski ist breit, bleibt aber leicht und ist somit optimal für die komplexesten Bedingungen. Dank seiner leichten und progressiven Early Rise / Rocker Schaufel erlaubt der BELIEVE das Spiel auf abgelegendsten Hängen und bleibt sehr effizient bei schweren oder wechselnden Schneekonditionen.



## SPECIFICATIONS

SIZE (CM)	168	176		
EAN CODE	7640142265047	7640142265054		
WIDTHS (MM)	130-99-118	131-99-119		
RADIUS (M)	19	20		
WEIGHT (KG)	XXX	XXX		

<b>TYPE</b>	SIDEWALL CTS
<b>WOODCORE</b>	KARUBA
<b>TOP</b>	LEATHER
<b>FIBER</b>	DYNAMIC LIGHT TRI-AXIAL
<b>BASE</b>	P-TEX 4000 1.3 MM
<b>SPECIAL</b>	-
<b>CAMBER</b>	<p>EARLY RISE TIP ROCKER NEW GEN.</p>

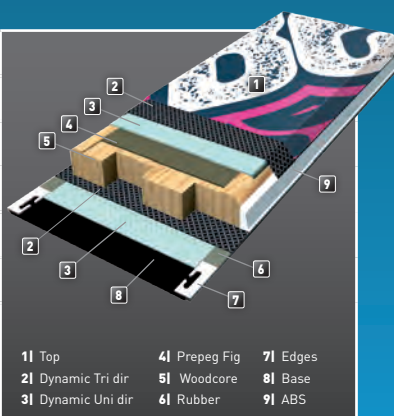

N° REF. MOV12014



## FREERIDE GIRL

USER: SUPER EXPERT

# Super Turbo *Wight*



EN // One ski was clearly missing from our women's freeski/big mountain range. The SUPER TURBO LT fills this gap perfectly - a light-weight special version of the SUPER TURBO - for top end female freeriders who accept no compromise in performance. The length of the ski can seem enormous at first glance, but as soon as it is on your feet you will realise that this is an exceptional ski without any limits. The relatively short surface area and huge rocker profile give this ski a maneuverability that is unequalled in the big mountain ski sector.

FR // Un ski manquait cruellement dans le programme freeski/ big mountain femme. Le manque est comblé avec l'entrée du SUPER TURBO LT conçu dans une version légère spéciale répondant aux besoins exacts d'une skieuse de très haut niveau. La longueur peut paraître énorme au premier abord mais c'est à l'utilisation qu'on se réalise que ce ski est extraordinaire et que son potentiel est illimité. Sa surface de glisse courte et son rocker impressionnant offre une maniabilité inégalée dans ce programme orienté big mountain.

DE // Ein Bigmountainski hat bisher in unserem Damen Programm gefehlt. Mit dem SUPER TURBO LT wurde dies gelöst. Er ist die leichte Version des SUPER TURBO und speziell auf die Bedürfnisse der sehr guten Fahrerinnen abgestimmt. Die Länge erscheint auf den ersten Blick enorm, aber bei der ersten Fahrt bemerkt man sein unglaubliches und unlimitiertes Potential. Seine kurze Gleitfläche und seine Rocker Schaufel bieten diesem Big Mountain Ski ein unübertroffenes Handling.

## SPECIFICATIONS

SIZE (CM)	182		
EAN CODE	7640142265061		
WIDTHS (MM)	144-115-129		
RADIUS (M)	21		
WEIGHT (KG)	XXX		

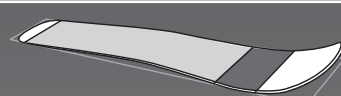
TYPE	SIDEWALL CTS
WOODCORE	KARUBA
TOP	LEATHER
FIBER	DYNAMIC LIGHT TRI-AXIAL
BASE	P-TEX 4000 1.3 MM
SPECIAL	-
CAMBER	 EARLY RISE TIP ROCKER

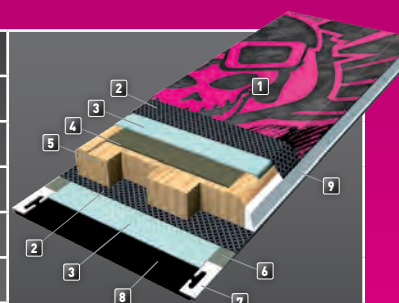

- 1 Top
- 2 Dynamic Tri dir
- 3 Dynamic Uni dir
- 4 Prepeg Fig
- 5 Woodcore
- 6 Rubber
- 7 Edges
- 8 Base
- 9 ABS

N° REF. MOV12015

32



Laura Maria  
Bohleber

PHOTO: YVES GARNEAU



MOVEMENT SKIS 2012-2013

# ADV

**EN //** The ADV line fulfills a growing demand in the rapidly-growing adventure and free-touring markets. Two types of ski geometry and three distinct widths of skis cover all aspects of this market area. Versatility is the key quality of all of the skis in this range, any of which can be fitted with any binding type on the market. We have used a type of construction that is light and perfectly adapted to intense use on all types of snow. We have used our own specially-developed CARBON PLUS MVT technology which allows us to optimise the alignment of fibres in the ski's construction to give each ski its individual qualities and performance.

**FR //** La ligne ADV a sa raison d'être car la forte demande sur ce secteur mixte se fait de plus en plus ressentir. Deux géométries et trois largeurs bien distinctes sont proposées et couvrent cette catégorie. La polyvalence reste avant tout l'objectif premier de chacun de ces skis qui peuvent être équipé de tous les systèmes de fixations disponibles sur le marché. Nous conservons un type de construction légère parfaitement adapté à une pratique intensive sur tout type de neige. Nous utilisons la technologie CARBON PLUS MVT développée exclusivement pour nous axée principalement sur l'allègement des tissus et sur un travail mécanique directionnel optimisé des fibres.

**DE //** Die ADV Kollektion erfreut sich immer grösserem Interesse durch die Verbindung der Sektoren Touring und Freeride. Zwei Shapes und drei unterschiedliche Breiten decken diese Kategorie ab. Die Anwendungsbreite bleibt die oberste Priorität jedes Skis, die mit jeglichen auf dem Markt erhältlichen Bindungsarten verwendet werden können. Die leichte Konstruktion ist ideal für eine intensive Nutzung auf allen verschiedenen Schneearten. Wir verwenden die speziell für uns entwickelte Carbon Plus MVT Technologie, die vor allem für die Minimierung des Gewichts der Fiberschicht durch die mechanisch optimale Zusammensetzung zuständig ist.



ADV LINE  
USER: ADVANCED TO EXPERT  
**BLASTER**

**EN //** The BLASTER is a ski that is at home on the steepest and most committed pitches. The ski has a super-smooth flex and soft and progressive tip which makes its performance in variable conditions un-matched in this category. We opted for a fairly dynamic tail which is capable of holding the extra weight of skier associated with carrying a back-country back pack. The rigid central section of the ski is reassuring in both jump turns and bigger arcs, allowing the edges to really bite the snow surface. The BLASTER is the ideal companion for the modern high-altitude skier looking for a ski that will chew up any terrain.

**FR //** Le BLASTER est avant tout un ski destiné à une utilisation en pente raide ou il excelle. Son flex rond et sa spatule douce et progressive optimisent son comportement dans les conditions les plus variées. Nous avons opté pour un talon dynamique capable de supporter une charge supplémentaire comme un sac de montagne bien rempli. Son patin rigide sécurise dans les appuis qu'ils soient coupés ou dérapés. Le BLASTER est idéalement adapté à une pratique moderne du ski de haute montagne pour un skieur recherchant l'engagement sur les terrains les plus variés.

**DE //** Der BLASTER glänzt vor allem in steilen Hängen. Sein gleichmässiger Flex und seine weiche und progressive Schaufel optimieren sein Verhalten in stark variierenden Konditionen. Wir haben uns für ein dynamisches Heck entschieden, das auch zusätzliches Gewicht wie zum Beispiel einen vollen Rucksack unterstützt. Seine stabile Mitte gibt sicheren Halt, egal ob bei gecarvten oder gerutschten Schwüngen. Der BLASTER ist dem modernen Tourenskifahrer angepasst und verleiht Sicherheit in variablem Gelände.



SPECIFICATIONS

SIZE (CM)	157	165	173	181
EAN CODE	7640142265078	7640142265085	7640142265092	7640142265108
WIDTHS (MM)	124-86-113	125-86-114	125-86-114	126-86-115
RADIUS (M)	14	15	16	17
WEIGHT (KG)	1.4	1.50	1.60	1.70

<b>TYPE</b>	SIDEWALL CTS
<b>WOODCORE</b>	POPLAR LIGHT ECL
<b>TOP</b>	SÉRIGRAPHIE CORUND SHINY
<b>FIBER</b>	DYNAMIC TRI-AXIAL
<b>BASE</b>	P-TEX 4000 1.3 MM
<b>SPECIAL</b>	-
<b>CAMBER</b>	 CLASSIC

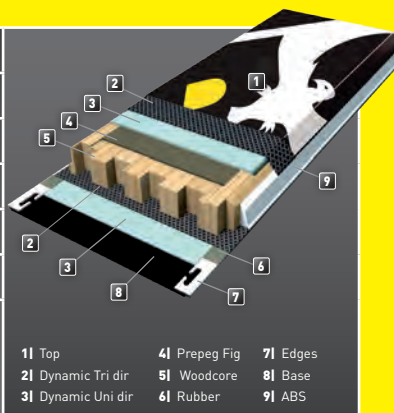

**35**

N° REF. MOV12020



## ADV LINE

USER: ADVANCED TO EXPERT

# FLAIR



EN // The FLAIR is the women's version of the BLASTER with a lighter construction specifically for a female skier who wants a high performance mid-fat ski that works both on piste and in mixed freeskiing terrain. In fact, it is in the most varied terrain that the FLAIR really comes to life. This ski impresses with its stability at high speed and its ease of use all over the mountain.

FR // Le FLAIR est le pendant féminin du BLASTER avec une construction légère adaptée pour une clientèle féminine recherchant avant tout la performance dans un programme mid-fat orienté sur une pratique mixte freeski /piste. C'est dans les terrains les plus variés que ce ski excelle par son comportement franc et confortable. Impulsif dans les appuis, le FLAIR étonne par sa franchise et sa stabilité dans les vitesses élevées.

DE // Der FLAIR ist das weibliche Gegenstück des BLASTERs mit einer leichteren Konstruktion, die perfekt auf die weibliche Kundschaft abgestimmt ist, die einen mid-fat Ski und ein Mix aus Freeski und Piste suchen. Er glänzt durch Direktheit und Komfort in den unterschiedlichsten Geländearten. Der FLAIR ist impulsiv, griffig und überrascht durch seine Stabilität bei hoher Geschwindigkeit.



## SPECIFICATIONS

SIZE (CM)	155	163	171
EAN CODE	7640142265115	7640142265122	7640142265139
WIDTHS (MM)	124-86-113	125-86-114	125-86-114
RADIUS (M)	14	15	16
WEIGHT (KG)	1.3	1.40	1.50

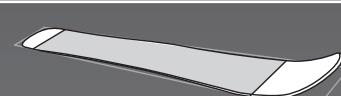
TYPE	SIDEWALL CTS
WOODCORE	POPLAR LIGHT ECL
TOP	SÉRIGRAPHIE CORUND SHINY
FIBER	DYNAMIC LIGHT TRI-AXIAL
BASE	P-TEX 4000 1.3 MM
SPECIAL	-
CAMBER	 CLASSIC

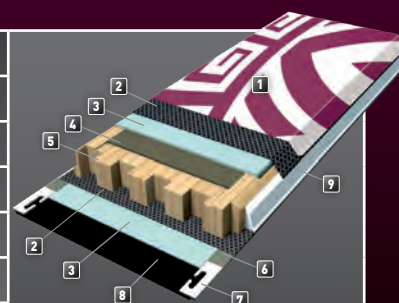

- 1 Top
- 2 Dynamic Tri dir
- 3 Dynamic Uni dir
- 4 Prepeg Fig
- 5 Woodcore
- 6 Rubber
- 7 Edges
- 8 Base
- 9 ABS

N° REF. MOV12021

36

ADV LINE

USER: EXPERT

# PARIAH

**EN //** Based on a proven geometry with a longer than average sidecut, the PARIAH is a ski for use outside of the piste markers. The PARIAH is specifically designed with free-touring in mind and it will win fans through its reactivity and performance on hard snow and incredible light weight. The PARIAH is equally adept on steep pitches and in deep powder and will take you to the most committed lines with confidence.

**FR //** Basé sur une géométrie arborant un concept de rayon plus long, le PARIAH est un ski à utiliser hors des sentiers battus. Muni d'un tempérament tout spécialement adapté à une pratique free-touring, il saura séduire par son poids plume et sa réactivité sur neige dures. Maniable en pente raide et surprenant dans les neiges profondes, le PARIAH vous accompagnera en toute sécurité dans les pentes les plus exposées.

**DE //** Der PARIAH ist mit seinem Shape und dem relativ grossen Radius vor allem fürs Skifahren abseits jeglicher Pisten konzipiert. Eine temperamentvolle Waffe speziell fürs Freetouring. Federleicht und trotzdem reaktiv auf hartem Schnee. Der PARIAH begleitet Euch mit völliger Sicherheit in den steilsten und abgelegendsten Tiefschneehängen.



## SPECIFICATIONS

SIZE (CM)	170	177	185
EAN CODE	7640142265146	7640142265153	7640142265160
WIDTHS (MM)	126-93-114	126-93-114	126-93-114
RADIUS (M)	21	22	23
WEIGHT (KG)	1.35	1.45	1.55

<b>TYPE</b>	SIDEWALL CTS LIGHT
<b>WOODCORE</b>	KARUBA
<b>TOP</b>	CORUND SHINY
<b>FIBER</b>	DYNAMIC LIGHT TRI-AXIAL + CARBON
<b>BASE</b>	P-TEX 4000 1.3 MM
<b>SPECIAL</b>	-
<b>CAMBER</b>	 CLASSIC

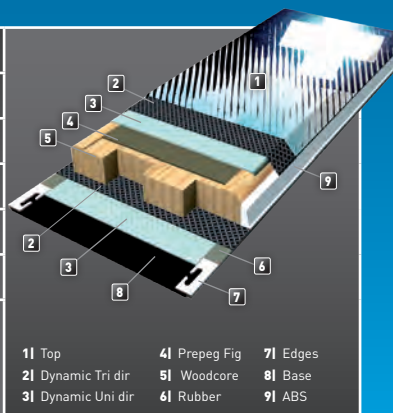

N° REF. MOV12022

37



## ADV LINE

USER: EXPERT

# JACKAL



EN // The JACKAL is the PARIAH's big brother. With 105mm under-foot, this ski performs exceptionally well in tricky snow conditions where a ski needs to be worked hard. The JACKAL is truly a modern free-touring ski, but also stands out as a freeride ski so is a great option for those who want high performance and stability in a ski for both ascent and descent. This ski has a super-light construction but its width under-foot guarantees comfort in any terrain or snow type.

FR // Le JACKAL est la version grand frère du PARIAH ou du haut de ses 105 mm au patin offre un comportement extraordinaire dans les neiges difficiles ou un ski doit être travaillé. Issu de la dernière génération moderne et engagée mixant freeride et free-touring, le JACKAL reste un ski à découvrir pour tous les amoureux de la randonnée désireux de garder de la puissance sous le pied. Sa construction ultra légère pour un ski de cette largeur garantit un rendement optimum sur tout type de neige et terrain emprunté.

DE // Der JACKAL ist der grosse Bruder des PARIAH und bietet mit seinen 105 mm Breite ein ausserordentliches Fahrverhalten bei schwierigen Schneesverhältnissen. Der JACKAL entstand aus der modernen Generation des Freeride - Freetouring Mix und ist ein Ski für alle Tourengänger, die Power unter den Füßen nicht missen wollen. Seine ultraleichte Konstruktion garantiert eine optimale Leistung bei allen Schneearten und Hängen.



## SPECIFICATIONS

SIZE (CM)	170	177	185	192
EAN CODE	7640142265177	7640142265184	7640142265191	7640142265207
WIDTHS (MM)	136-105-124	136-105-124	136-105-124	136-105-124
RADIUS (M)	21	22	23	24
WEIGHT (KG)	1.5	1.60	1.70	1.80

TYPE	SIDEWALL CTS LIGHT
WOODCORE	KARUBA
TOP	CORUND SHINY
FIBER	DYNAMIC LIGHT TRI-AXIAL + CARBON
BASE	P-TEX 4000 1.3 MM
SPECIAL	-
CAMBER	 CLASSIC

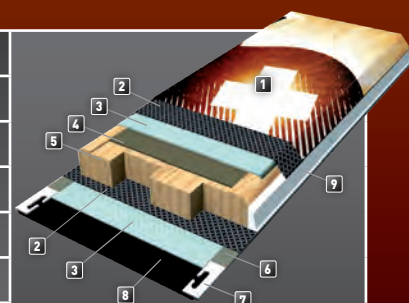

- 1| Top
- 2| Dynamic Tri dir
- 3| Dynamic Uni dir
- 4| Prepeg Fig
- 5| Woodcore
- 6| Rubber
- 7| Edges
- 8| Base
- 9| ABS

N° REF. MOV12023

38





illir  
osmani

PHOTO: YVES GARNEAU





MOVEMENT SKIS **2012-2013**

# SERIES

LINE

**EN** // We are extremely proud of our unquestionable success to date in this category where the technological aspect of ski design is key to achieving high performance. We have managed to reduce the weight of the skis considerably again throughout the range, whilst maintaining their 'skiability' and top level performance. The various TPT fibres developed for us by the NORTH group along with our own MOVEMENT construction techniques guarantee the highest level of ski performance. The 3rd generation of this range also includes one new model.

**FR** // C'est avec fierté et un succès incontesté que nous mettons en avant cette catégorie où l'aspect technologique reste primordial. Tout en diminuant les poids de manière considérable, nous avons réussi à garder une excellente skiabilité et surtout une fiabilité de l'ensemble du programme. Les différents tissus TPT développés par le groupe NORTH liés à des procédés de construction propre à MOVEMENT Skis garantissent des performances de très haut niveau. La troisième génération est ainsi mise en place additionné d'un modèle supplémentaire.

**DE** // Mit Stolz und einem unbestrittenen Erfolg heben wir diese Kategorie hervor, in welcher der technische Aspekt im Vordergrund steht. Wir haben es trotz weiterem Gewichtsverlust geschafft, die Fahrleistung auf sehr hohem Niveau zu halten und zusätzlich die Zuverlässigkeit zu steigern. Die verschiedenen TPT Schichten, die von NORTH produziert werden und exklusiv für MOVEMENT entwickelt werden, garantieren dem Ski höchstes Leistungsniveau. Die dritte Generation der X-Serie wurde um ein weiteres Model erweitert.

# TOURING X-SERIES

USER: EXPERT

## FISH-X // FISH-X PRO

**EN //** The top level ski alpinism range is completed with the addition of a pro-level version of the FISH X. The FISH remains one of the most competitive skis in this market, with performance levels well above average in terms of skiability. Employing the latest ski technology, the FISH makes a difference on any type of terrain with its stability and precise handling, hence its place as leader of this category. The PRO version has been re-worked to lose vital grams of weight in order to make it super-competitive in the competition arena, whilst maintaining the key qualities of the original ski. In addition, there are reinforcements in the areas where the bindings are attached.

**FR //** La série axée ski alpinisme compétition est complétée par une évolution plus pointue de la version déjà présente. Le FISH reste un des skis les plus optimisés du marché avec des performances bien en dessus de la moyenne actuelle surtout en terme de skiabilité. Sa technologie avant-gardiste permet de faire la différence quelque soit le type de terrain emprunté. Stable et précis le FISH confirme sa place de leader. La version PRO est retravaillée au niveau du poids-construction pour se positionner dans une catégorie encore plus performante en conservant les mêmes paramètres. De nouveaux renforts sont présents au niveau de l'emplacement prévu pour les fixations.

**DE //** Diese Tourenwettkampforientierte Serie wurde noch ausgefeilter und weiterentwickelt. Der FISH bleibt im Sinne von Leistung und Fahrverhalten einer der besten Skis auf dem Markt in seiner Kategorie. Seine Technologie und sein Fahrpotential machen den entscheidenden Unterschied auf unterschiedlichstem Untergrund. Die PRO Version ist vom Gewicht her überarbeitet worden und behält trotzdem die selben Fahreigenschaften wie der FISH. Ausserdem wurden bei beiden Modellen im Bindungsbereich zusätzliche Verstärkungen eingebaut.



## SPECIFICATIONS

SIZE (CM)	156	162	PRO 162
EAN CODE	7640142265214	7640142265221	7640142265238
WIDTHS (MM)	98/93-65-79	98/93-65-79	98/93-65-79
RADIUS (M)	23	24	24
WEIGHT (KG)	0.65 +/- 30GR	0.72 +/- 30gr	0.65 +/- 30gr

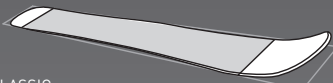
<b>TYPE</b>	X MLTECH
<b>WOODCORE</b>	ULTRA LIGHT KARUBA SELECTION & COMPOSITE
<b>TOP</b>	SÉRIGRAPHIE SHINY
<b>FIBER</b>	CREATEX INSIDE & CABON
<b>BASE</b>	P-TEX 5000 1.3 MM
<b>SPECIAL</b>	TAPING TECHNOLOGIE
<b>CAMBER</b>	 CLASSIC



A MAGICIAN NEVER REVEALS HIS TRICKS

N° REF. MOV12031



N° REF. MOV12030



## TOURING X-SERIES

USER: EXPERT

# RANDOM-X



**EN //** The RANDOM X excels as a powerful ski, despite its relatively conservative geometry with 76mm under-foot and a record low weight. The ski performs predictably and reliably on all terrains and is the ideal choice for professional mountain people who need reliability and performance in the most tricky of situations. The RANDOM X also copes well with deep snow where its super-light weight is a massive advantage.



**FR //** Le RANDOM X remporte la palme d'or du rapport rendement-puissance malgré une géométrie moyenne avec un patin à 76mm. Un poids record est conservé. Comportement homogène et franc sur tout type de neige, idéal pour les spécialistes et professionnels de la haute montagne qui recherche la fiabilité et l'engagement dans les pentes les plus abruptes. Le RANDOM X se manie aisément même dans les neiges profondes.

**DE //** Der RANDOM X erhält die Goldmedaille für Leistung und Ertrag bei einer mittleren Breite von 76mm. Sein Rekordgewicht wurde beibehalten. Mit seinem beständigen und gutmütigen Verhalten auf allen Schneearten ist er perfekt für alle Spezialisten und Professionellen des Tourenskisports, die Sicherheit und Einsatz in steilen Hängen brauchen. Der RANDOM X manövriert sich mühelos durch den Tiefschnee, wo ein gewisser Auftrieb unverzichtbar ist.



## SPECIFICATIONS

SIZE (CM)	151	159	167	175
EAN CODE	7640142265245	7640142265252	7640142265269	7640142265276
WIDTHS (MM)	113-76-103	115-76-105	115-76-105	115-76-105
RADIUS (M)	17	18	19	20
WEIGHT (KG)	0.70 +/- 30GR	0.80 +/- 30gr	0.90 +/- 30gr	1.00 +/- 30gr

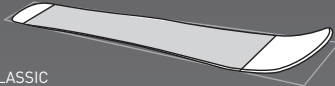
TYPE	X MLTECH
WOODCORE	ULTRA LIGHT KARUBA POPLAR SELECTION & COMPOSITE
TOP	SÉRIGRAPHIE SHINY
FIBER	CREATEX INSIDE & CABON
BASE	P-TEX 4000 1.3 MM
SPECIAL	TAPING TECHNOLOGIE
CAMBER	 CLASSIC



A MAGICIAN NEVER REVEALS HIS TRICKS

N° REF. MOV12031

42



# TOURING X-SERIES

USER: EXPERT

# BOND-X

**EN //** It became evident that there was demand for an X version of the BOND, a ski with light weight and a unique profile. With a lower weight and stiffer torsion box, the BOND X retains a very specific feel which allows it to be used by a wide range of skiers. The effect of the early-rise tip and tail rocker combined with NORTH TPT technology pushes the limits of this ski, which already proved itself in the high-alpine environment last season.

**FR //** Il nous a paru évident qu'une version X du BOND soit proposée dans cette catégorie car les atouts poids et forme du ski en font une véritable arme à tout point de vue. Gain de poids, blocage de la torsion et grande amplitude d'utilisation pour ce nouveau ski qui conserve une identité bien particulière dans cette catégorie ouverte à un large public. L'effet spatule talon early rise rocker adjoint à la technologie NORTH TPT repoussent les limites de manière considérable en augmentant le potentiel général du ski déjà très élevé. Ce ski s'inscrit dans un programme axé majoritairement haute montagne.

**DE //** Es erschien uns unumgänglich, eine X Version des BONDS anzubieten. Durch die spezielle Form und das geringe Gewicht ist er eine Waffe in jeglicher Hinsicht. Gewichtsverlust, Blockade der wichtigen Torsionsbox und eine grosse Anwendungsbandbreite, dies sind die ausserordentlichen Eigenschaften dieses Skis offen für ein breites Publikum. Die Early Rise / Rocker Schaufel verbessert das generelle Potential des vor allem für das Hochgebirge konzipierten Skis.



## SPECIFICATIONS

SIZE (CM)	161	169	177	183
EAN CODE	7640142265283	7640142265290	7640142265306	7640142265313
WIDTHS (MM)	119-84-108	119-84-108	120-84-109	120-84-109
RADIUS (M)	17	18	19	20
WEIGHT (KG)	XXX	XXX	XXX	

<b>TYPE</b>	X MLTECH
<b>WOODCORE</b>	ULTRA LIGHT KARUBA POPLAR SELECTION & COMPOSITE
<b>TOP</b>	SÉRIGRAPHIE SHINY
<b>FIBER</b>	CREATEX INSIDE & CABON
<b>BASE</b>	P-TEX 4000 1.3 MM
<b>SPECIAL</b>	TAPING TECHNOLOGIE
<b>CAMBER</b>	 EARLY RISE PROGRESSIV TIP & TAIL ROCKER



A MAGICIAN NEVER REVEALS HIS TRICKS



N° REF. MOV12032

43



N° REF. MOV12033

# TOURING X-SERIES

USER: EXPERT

## LOGIC-X



**EN //** The LOGIC X benefits from having the widest under-foot profile of any ski in this category at 88mm. A great performer on hard snow, this ski is precise and incisive in the turn. Performance in deep snow remains unmatched in this category, and the LOGIC X's ability in poor or unpredictable snow conditions is simply remarkable. This is a ski aimed at connoisseurs of ski touring looking for the very top level of performance.



**FR //** Le LOGIC X bénéficie de la portance maximum de cette catégorie avec un patin positionné à 88 mm. Un ski redoutable sur les neiges dures, il s'est aussi se montrer précis et incisif dans les appuis marqués. Son maniement en neige profonde reste inégalé dans ce programme et son attitude dans les neiges humides ou irrégulières est tout simplement remarquable. Un ski destiné à un public de connaisseurs spécialisés recherchant avant tout des performances de haut niveau.

**DE //** Der LOGIC X hat durch seine 88mm die grösste Auftriebskraft in dieser Kategorie. Er ist auf hartem Schnee griffig und präzise und sein Verhalten im Tiefschnee sowie bei schlechten oder unregelmässigen Schneekonditionen bleibt in diesem Programm unbestritten. Dieser Ski ist bestimmt für alle Spezialisten und Kenner, die Leistung auf hohem Niveau suchen.



## SPECIFICATIONS

SIZE (CM)	160	168	176	184
EAN CODE	7640142265320	7640142265337	7640142265344	7640142265351
WIDTHS (MM)	123-88-111	125-88-113	127-88-115	127-88-115
RADIUS (M)	16	17	18	19
WEIGHT (KG)	0.90 +/- 30GR	1.00 +/- 30gr	1.10 +/- 30gr	1.20 +/- 30gr

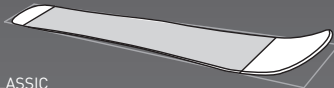
TYPE	X MLTECH
WOODCORE	ULTRA LIGHT KARUBA POPLAR SELECTION & COMPOSITE
TOP	SÉRIGRAPHIE SHINY
FIBER	CREATEX INSIDE & CABON
BASE	P-TEX 4000 1.3 MM
SPECIAL	TAPING TECHNOLOGIE
CAMBER	 CLASSIC

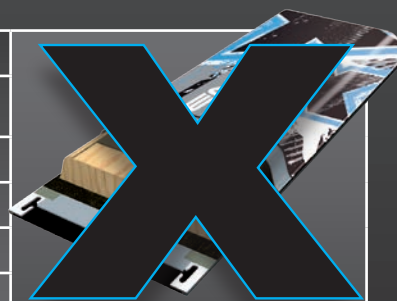

A MAGICIAN NEVER REVEALS HIS TRICKS



Séverine  
& Nicolas  
Combe

PHOTO: YVES GARNEAU



MOVEMENT SKIS 2012-2013

# TOURING LINE

**EN //** We have continued our progression in this category in order to offer the maximum of choice as well as the biggest range of use for each ski in the range. A fine balance of construction materials and ski shape is required in order to fulfill the requirements of this market which is becoming more and more knowledgeable and demanding. The construction of these skis is robust and the materials used are amongst the best available in the market. A total of eight models of skis are available in this category in order to cover the various needs and desires of the touring and free-touring skier.

**FR //** Nous continuons notre progression dans cette catégorie en proposant toujours plus de choix et surtout une plus grande amplitude d'utilisation sur chacun des skis existants. Une alchimie est nécessaire entre matières et formes afin d'être le plus prêt possible de la demande du marché qui devient toujours plus exigeante. Les constructions sont robustes et les matières utilisées restent parmi les meilleures disponibles. Huit catégories de skis sont désormais présentes dans notre marque qui couvre entièrement les besoins liés au secteur randonnée et free-touring.

**DE //** Wir führen unseren Wachstum in dieser Kategorie weiter fort und bieten noch mehr Auswahl und eine grössere Anwendungsbreite bei jedem Ski. Ein perfektes Zusammenspiel der Materialien und Formen ist massgebend für die immer anspruchsvollere Nachfrage der Kundschaft. Die Konstruktionen sind robust und die Materialien sind die besten auf dem Markt. Wir präsentieren in diesem Jahr acht Modelle in dieser Kategorie, die den Bereich Touring und Freetouring komplett abdecken.





TOURING LINE  
USER: ADVANCED TO EXPERT

# RANDOM

**EN //** The RANDOM is one of the skis we worked on most in this category, with a very careful selection of construction materials aimed specifically at making this ski more versatile. With feather-light weight and extraordinary skiability, the RANDOM impresses from the very first turn. The RANDOM is ideally suited to higher-level tourers and mountain professionals where the need for versatility in a ski is imperative whatever the difficulty of terrain.

**FR //** Le RANDOM est un des skis les plus travaillés de cette catégorie avec un assemblage judicieux de matières spécialement choisies pour un programme orienté sur la polyvalence. Son poids plume et son extraordinaire skiabilité surprend dès la première courbe. Réservé aux randonneurs possédant un bon niveau et aux professionnels de la montagne. Un ski destiné à celles et ceux recherchant une fiabilité maximale quelque soit le niveau de difficulté et terrain emprunté.

**DE //** Der RANDOM ist einer der am aufwendigsten konstruierten Skis dieser Kategorie und die penibel zusammengestellten Materialien sind speziell für ein polyvalentes Verhalten ausgewählt. Sein Federgewicht und seine ausserordentlichen Fahreigenschaften überraschen schon nach der ersten Kurve. Er ist für Experten und Profis der Berge bestimmt, die auf absolute Sicherheit im Gelände angewiesen sind.

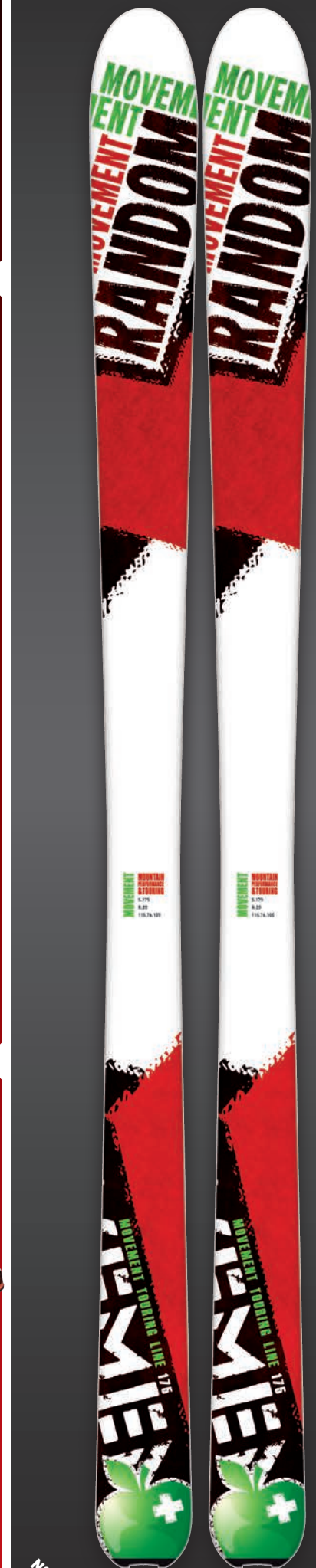

## SPECIFICATIONS

SIZE (CM)	151	159	167	175
EAN CODE	7640142265368	7640142265375	7640142265382	7640142265399
WIDTHS (MM)	113-76-103	115-76-105	115-76-105	115-76-105
RADIUS (M)	17	18	19	20
WEIGHT (KG)	0.9	1.00	1.10	1.20

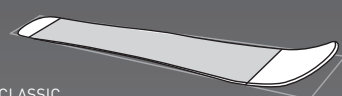
<b>TYPE</b>	MLTECH
<b>WOODCORE</b>	ULTRA LIGHT KARUBA SELECTION
<b>TOP</b>	CORUND SHINY
<b>FIBER</b>	DYNAMIC LIGHT TRI-AXIAL & CARBON
<b>BASE</b>	P-TEX 4000 1.3 MM
<b>SPECIAL</b>	-
<b>CAMBER</b>	 CLASSIC

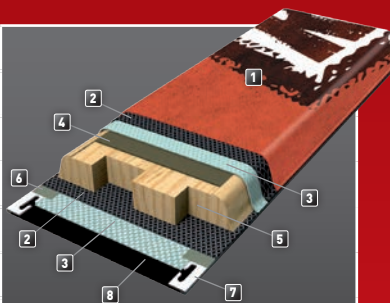

- 1 Top
- 2 Dynamic Tri dir
- 3 Dynamic Uni dir
- 4 Prepeg Fig
- 5 Woodcore
- 6 Rubber
- 7 Edges
- 8 Base

N° REF. MOV12040



N° REF. MOV12041

48

## TOURING LINE

USER: ADVANCED

# NATURAL



EN // The NATURAL is the ideal ski for people taking their first steps into the free-touring world and is accessible to all. The NATURAL's ability to adapt to most terrain types makes the skier feel at home immediately, whilst making it a good choice for use all over the mountain. The sidewall CTS construction guarantees good edge hold on hard snow as well as robustness and precision.

FR // Idéal pour faire ses premières armes en haute montagne, le NATURAL est accessible à tout niveau. Ses qualités d'adaptation sur les terrains les plus variés le rendent confortable et extrêmement maniable. Destiné pour le randonneur souhaitant aussi une utilisation plus large, le NATURAL est à l'aise sur piste et neige dure. Sa construction sidewall CTS garantit accroche, robustesse et précision.

DE // Der NATURAL ist in jeglicher Hinsicht sehr vielseitig und ideal, um die ersten Schritte im Hochgebirge zu machen. Seine Anpassungsqualitäten in verschiedenstem Gelände machen ihn komfortabel und leicht zu fahren. Der NATURAL funktioniert auch gut auf hartem Schnee und auf der Piste und steht für eine breite Anwendung. Seine Sidewall CTS Konstruktion garantiert Griffbarkeit, Robustheit und Präzision.



## SPECIFICATIONS

SIZE (CM)	145	155	165	175
EAN CODE	7640142265405	7640142265412	7640142265429	7640142265436
WIDTHS (MM)	117-77-107	118-78-108	118-78-108	118-78-108
RADIUS (M)	15	16	17	18
WEIGHT (KG)	1.15	1.20	1.25	1.30

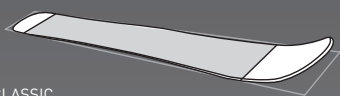
TYPE	SIDEWALL CTS LIGHT / MLTECH
WOODCORE	ULTRA LIGHT KARUBA SELECTION
TOP	CORUND SHINY
FIBER	DYNAMIC TRI-AXIAL
BASE	P-TEX 2000 1.3 MM
SPECIAL	-
CAMBER	 CLASSIC

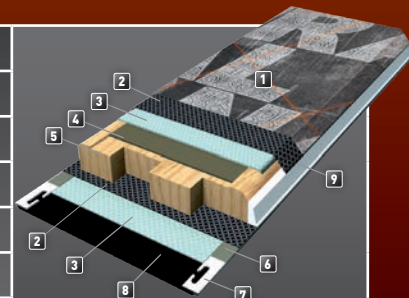

- 1 Top
- 2 Dynamic Tri dir
- 3 Dynamic Uni dir
- 4 Prepeg Fig
- 5 Woodcore
- 6 Rubber
- 7 Edges
- 8 Base
- 9 ABS

# TOURING LINE

USER: ADVANCED



**EN //** The reputation of this ski almost negates the need for a description! The IKI paved the way for the new generation of free-touring skis with a new weight:performance ratio which is still rarely matched. The IKI is a sporty and energetic ski which can be pushed hard due to its mixed cap tail and tip and straight sidewall which allows it to grip exceptionally well on extreme terrain as well as bite the snow in bigger turns.

**FR //** La réputation de ce ski n'est plus à faire car il reste le ski ayant donné naissance à la pratique mixte free touring nouvelle génération avec un compromis poids performance encore rarement atteint à ce jour. Le IKI est un ski sportif sur lequel on peut s'engager car sa construction mixte - cap talon/ spatule et sidewall patin - lui permet une excellente gestion de vitesse dans les pentes les plus exposées tout en gardant un contrôle parfait en courbes.

**DE //** Dem Ruf dieses Skis ist nichts mehr zu widersprechen und er bleibt ein optimaler Kompromiss im Sinne von Gewicht und Leistungsstärke für die moderne Generation des Freetourings. Der IKI ist ein sportlicher Ski, der durch sein Mix aus Capbauweise (vorne und hinten) und Sidewall Konstruktion in der Mitte eine gesicherte Geschwindigkeitskontrolle in steilen Hängen bietet und einen perfekten Griff in scharfen Kurven.

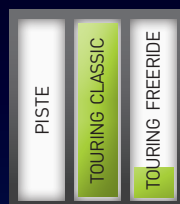

## SPECIFICATIONS

SIZE (CM)	158	168	178	185
EAN CODE	7640142265443	7640142265450	7640142265467	7640142265474
WIDTHS (MM)	117-80-105	117-80-105	117-80-105	118-80-106
RADIUS (M)	19	20	21	22
WEIGHT (KG)	1.15	1.25	1.35	1.45

<b>TYPE</b>	SIDEWALL CTS LIGHT / MLTECH
<b>WOODCORE</b>	ULTRA LIGHT KARUBA SELECTION
<b>TOP</b>	CORUND SHINY
<b>FIBER</b>	DYNAMIC LIGHT TRI-AXIAL
<b>BASE</b>	P-TEX 4000 1.3 MM
<b>SPECIAL</b>	-
<b>CAMBER</b>	<p>CLASSIC</p>

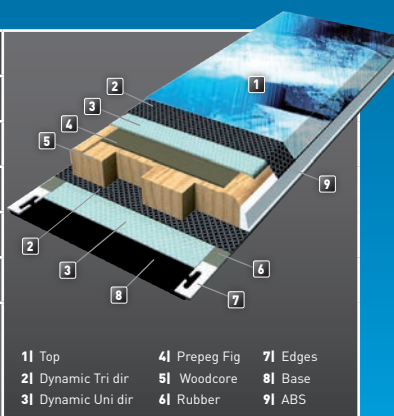

- 1| Top
- 2| Dynamic Tri dir
- 3| Dynamic Uni dir
- 4| Prepeg Fig
- 5| Woodcore
- 6| Rubber
- 7| Edges
- 8| Base
- 9| ABS

N° REF. MOV12042



N° REF. MOV12043

50

## TOURING LINE

USER: ADVANCED TO EXPERT

# BOND

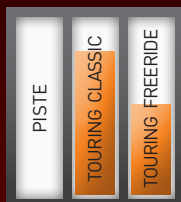

EN // Now in its second season, the BOND has already seduced a large number of free-tourers and mountain professionals. The BOND's early-rise rocker tip and tail allow the ski to absorb all imperfections in the terrain and allow the ski to be thrown into the turn very quickly. The straighter sections at the end of the side-cut ensure good edge hold on big, exposed traverses where edge grip is vital.



FR // Deuxième saison pour le BOND où sa géométrie particulière a directement séduit un public de spécialistes et professionnels de la montagne. Sa spatule et talon earlyrise rocker permettent d'absorber toutes les imperfections du terrain et facilitent un déclenchement de virages rapides. Les droites placées en fin de rayon de courbe garantissent une tenue impressionnante dans les grandes traversées les plus exposées.

DE // Auch in der zweiten Saison überzeugt der BOND mit seinem speziellen Shape die Spezialisten und Kenner der Berge. Seine Early Rise Rocker Schaufel und Heck geben ihm einen aussergewöhnlichen Auftrieb und erleichtern das Auslösen der Kurven. Die Geraden vorne und hinten an der Taillierung garantieren einen unglaublichen Halt bei exponierten und steilen Hangquerungen.

## SPECIFICATIONS

SIZE (CM)	161	169	177	183
EAN CODE	7640142265528	7640142265535	7640142265542	7640142265559
WIDTHS (MM)	119-84-108	119-84-108	120-84-109	120-84-109
RADIUS (M)	17	18	19	20
WEIGHT (KG)	1.2	1.30	1.40	1.50

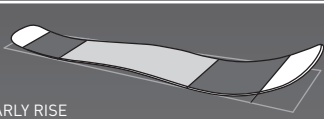
<b>TYPE</b>	MLTECH
<b>WOODCORE</b>	ULTRA LIGHT KARUBA SELECTION
<b>TOP</b>	CORUND SHINY
<b>FIBER</b>	DYNAMIC LIGHT TRI-AXIAL & CARBON
<b>BASE</b>	P-TEX 4000 1.3 MM
<b>SPECIAL</b>	-
<b>CAMBER</b>	 <p>EARLY RISE PROGRESSIV TIP &amp; TAIL ROCKER</p>

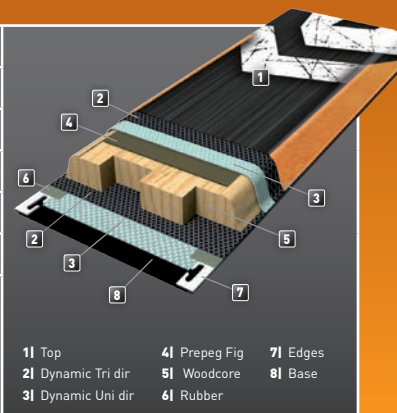

- 1 Top
- 2 Dynamic Tri dir
- 3 Dynamic Uni dir
- 4 Prepeg Fig
- 5 Woodcore
- 6 Rubber
- 7 Edges
- 8 Base

# TOURING LINE

USER: ADVANCED TO EXPERT

# LOGIC

**EN //** An absolute 'must' in the free-touring category, the LOGIC mixes an imposing geometry with very light weight to deliver a level of skiability far from the norm. The wide tip allows the ski to glide over difficult snow with impunity almost with the sensation that you have nothing under your feet. With good grip in hard snow, the LOGIC also loves short turns and is surprisingly adept in deep snow where its true colours come to the fore.

**FR //** Le must de notre catégorie free touring mid-fat liant une géométrie imposante à un poids exceptionnel et une skiabilité hors du commun. Sa spatule déjà importante permet de dompter les neiges les plus difficiles avec un sentiment de ne rien avoir sous les pieds. Accroche imposante sur neiges dures, le LOGIC enchaîne avec aisance les virages coupés et surprend dans les neiges profondes où son caractère performant s'impose.

**DE //** Ein Muss in dieser mid-fat Touring Kategorie, denn mit seinem imposanten Shape, seinem einmaligen Gewicht und seinen Fahreigenschaften ist er einfach aussergewöhnlich. Seine markante Schaufel ermöglicht das Überwinden der schwierigsten Schneeverhältnisse als wäre es nichts. Der LOGIC ist griffig auf der Piste und überrascht im Tiefschnee, wo seine wahre Stärke liegt.



## SPECIFICATIONS

SIZE (CM)	160	168	176	184
EAN CODE	7640142265481	7640142265498	7640142265504	7640142265511
WIDTHS (MM)	123-88-111	125-88-113	127-88-115	127-88-115
RADIUS (M)	16	17	18	19
WEIGHT (KG)	1.1	1.20	1.30	1.40

<b>TYPE</b>	MLTECH
<b>WOODCORE</b>	ULTRA LIGHT KARUBA SELECTION
<b>TOP</b>	CORUND SHINY
<b>FIBER</b>	DYNAMIC LIGHT TRI-AXIAL & CARBON
<b>BASE</b>	P-TEX 4000 1.3 MM
<b>SPECIAL</b>	-
<b>CAMBER</b>	 CLASSIC

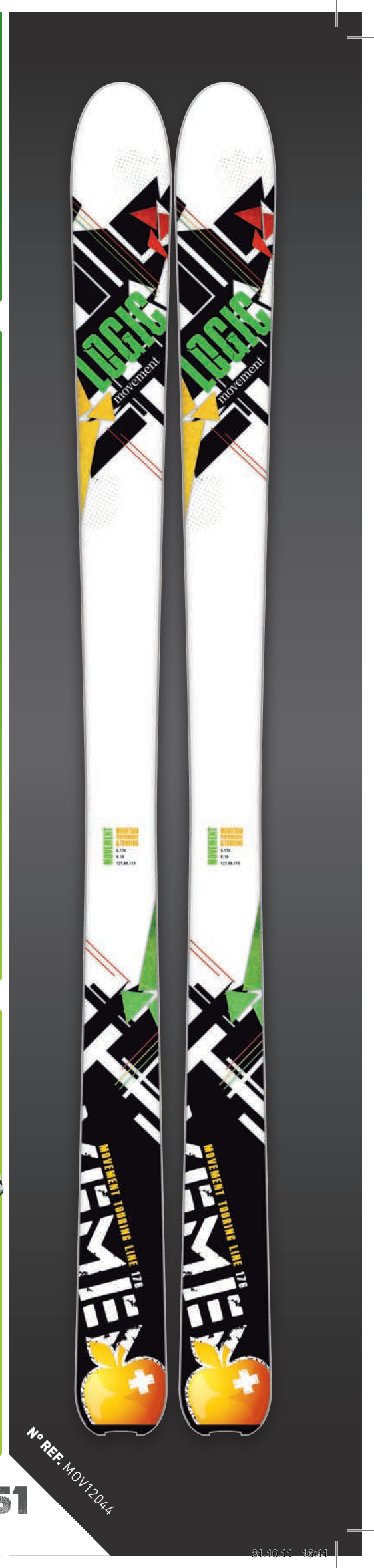
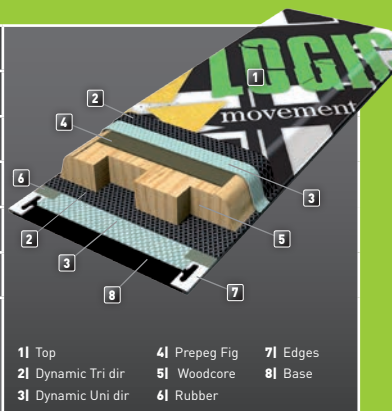



N° REF. MOV12045

52

## TOURING LINE

USER: ADVANCED TO EXPERT

# MAGNET



EN // The big brother of the BOND, the MAGNET goes down the same route with a similar geometry but a wider profile making it more suited to soft and deep snow. The MAGNET's overall ability in any snow is breathtaking. Precise, lively and forgiving, the MAGNET is set to become one of the benchmark skis in the free-touring category and will undoubtedly be one of the most popular choices amongst the new generation of free-tourers.



FR // Grand frère du BOND, le MAGNET emprunte la même route avec une largeur plus imposante augmentant la portance dans les neiges douces ou profondes. Son aptitude globale quelque soit le type de ski pratiqué est tout simplement époustouflante. Précis, vif et confortable, le MAGNET se profile comme un des skis du futur dans une catégorie free-touring de nouvelles générations.

DE // Der MAGNET ist der grosse Bruder des BONDS und verbessert mit selber Konstruktionsart aber breiterem Shape noch mehr die Auftriebskraft in weichem oder tiefem Schnee. Sein Gesamtverhalten ist bei jeder Art des Skifahrens atemberaubend. Der MAGNET ist präzise, lebendig, komfortabel und evolutionär in der Kategorie Freetouring, dem Tourenbereich der neuen Generation.

## SPECIFICATIONS

SIZE (CM)	169	177	183	
EAN CODE	7640142265566	7640142265573	7640142265580	
WIDTHS (MM)	129-94-118	130-94-119	130-94-119	
RADIUS (M)	18	19	20	
WEIGHT (KG)	XXX	XXX	XXX	

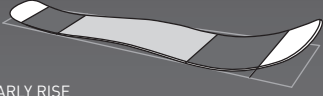
<b>TYPE</b>	MLTECH
<b>WOODCORE</b>	ULTRA LIGHT KARUBA SELECTION
<b>TOP</b>	CORUND SHINY
<b>FIBER</b>	DYNAMIC LIGHT TRI-AXIAL & CARBON
<b>BASE</b>	P-TEX 4000 1.3 MM
<b>SPECIAL</b>	-
<b>CAMBER</b>	 EARLY RISE PROGRESSIV TIP & TAIL ROCKER

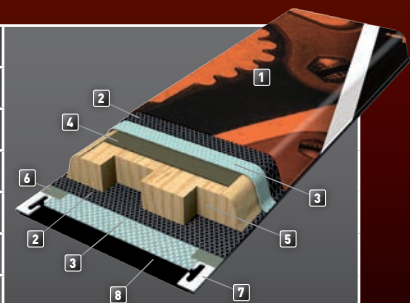

- 1 Top
- 2 Dynamic Tri dir
- 3 Dynamic Uni dir
- 4 Prepeg Fig
- 5 Woodcore
- 6 Rubber
- 7 Edges
- 8 Base

# TOURING LINE

USER: ADVANCED TO EXPERT

# FEATHER

**EN //** This ski is the response to a demand from athletic female skiers wanting a touring ski to explore the high-alpine regions in total comfort and confidence. The general performance of the FEATHER puts it on the top rung of the ladder in this category. The usability of this ski is facilitated by the use of a very light construction (hence the name!), and materials specially adapted to difficult snow conditions where the edge grip of this model is amazing.

**FR //** Ce ski est simplement la réponse à une demande précise d'une clientèle sportive féminine désireuse de pratiquer le ski de randonnée dans le confort le plus absolu. Les performances générales du FEATHER place ce ski au rang d'exemple. Son accès est facilité par la mise en place d'une construction très légère et des matières totalement adaptées aux conditions de neiges difficiles avec un gros potentiel sur neige plus dure où sa tenue excelle.

**DE //** Dieser Ski ist die einfache Antwort auf die präzise Nachfrage der sportlichen Kundin, die Skitouren mit absolutem Komfort machen möchte. Die allgemeine Leistungsstärke des FEATHERS ist vorbildhaft. Seine Anwendung ist einfach und durch die leichte Konstruktion und die perfekt abgestimmten Materialien, zeigt er auf schwierigen Schneesverhältnissen sein wahres Potential und hat auch auf hartem Schnee einen exzellenten Halt.



## SPECIFICATIONS

SIZE (CM)	151	159	167	
EAN CODE	7640142265597	7640142265603	7640142265610	
WIDTHS (MM)	113-76-103	115-76-105	115-76-105	
RADIUS (M)	17	18	19	
WEIGHT (KG)	0.95	1.00	1.05	

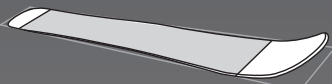
<b>TYPE</b>	MLTECH
<b>WOODCORE</b>	ULTRA LIGHT KARUBA SELECTION
<b>TOP</b>	CORUND SHINY
<b>FIBER</b>	DYNAMIC LIGHT TRI-AXIAL & CARBON
<b>BASE</b>	P-TEX 2000 1.3 MM
<b>SPECIAL</b>	-
<b>CAMBER</b>	 CLASSIC

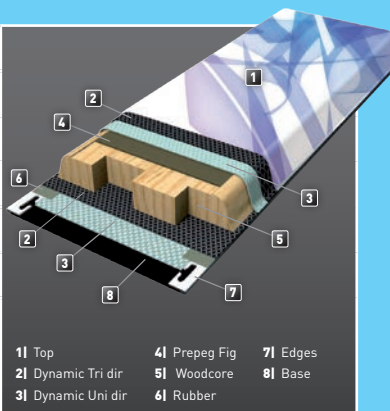

N° REF. MOV12050

53



N° REF. MOV12051

54

## TOURING LINE

USER: ADVANCED

# NATIVE

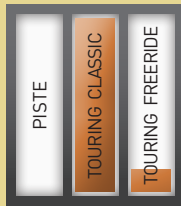

**EN //** The NATIVE is the fattest ski in this category, aimed specifically at women skiers. With a soft and progressive flex, the cap/sidewall construction opens the door to a level of versatility all over the mountain. The NATIVE is precise in the turn due to its relatively rigid central section, this ski loves all types of curves. This is a ski that is particularly well-suited to committed free-tourers.

**FR //** Le NATIVE est le ski le plus large de cette catégorie destinée à la gente féminine. Son flex doux et progressif, sa construction cap/ sidewall ouvre la voie à une utilisation mixte sur les terrains les plus variés. Précis dans les appuis grâce à son patin rigide, le NATIVE enchaîne avec aisance courbes appuyées ou coupées dans un confort optimal. Un ski particulièrement adapté à une pratique engagée et orientée free-touring.

**DE //** Der NATIVE ist der breiteste Damenski in dieser Kategorie. Sein weicher und progressiver Flex und seine Cap/ Sidewallkonstruktion ermöglichen einen vielseitigen Einsatz in unterschiedlichem Gelände. Er hat einen präzisen Griff und unterstützt kurze und griffige Schwünge mit optimalem Komfort.

## SPECIFICATIONS

SIZE (CM)	151	158	168	
EAN CODE	7640142265627	7640142265634	7640142265641	
WIDTHS (MM)	116-80-104	117-80-105	117-80-105	
RADIUS (M)	18	19	20	
WEIGHT (KG)	0.95	1.05	1.10	

<b>TYPE</b>	SIDEWALL CTS LIGHT / MLTECH
<b>WOODCORE</b>	ULTRA LIGHT KARUBA SELECTION
<b>TOP</b>	CORUND SHINY
<b>FIBER</b>	DYNAMIC LIGHT TRI-AXIAL
<b>BASE</b>	P-TEX 2000 1.3 MM
<b>SPECIAL</b>	-
<b>CAMBER</b>	 CLASSIC

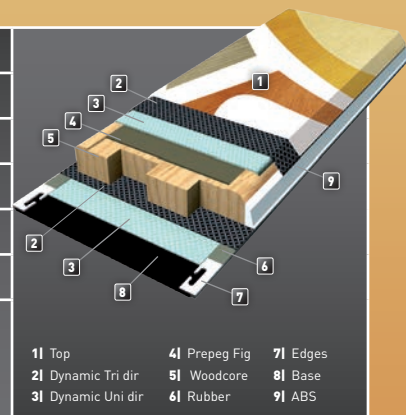





Laura Maria  
Bohleber

PHOTO: YVES GARNEAU





# FR MOVEMENT SKIS 2012-2013 STYLE line

**EN //** The technological evolutions in this range are driven by the need for each and every ski to be able to absorb the repetitive shocks and hits associated with new-school freestyle skiing. The construction of the skis is super-important, but the magic only works when all of the parameters of freestyle ski design are perfectly balanced. We have prioritised robustness, maneuverability and perfect balance in order to get the best out of the skis and to help the skier reach their potential, whatever their level.

**FR //** Les évolutions techniques sur ce programme sont dirigées avant tout sur la fiabilité de chacun de ces skis dans une catégorie où les chocs répétitifs et les sauts très engagés sont effectués de façon régulière. La sollicitation est importante sur l'ensemble du ski et la magie opère seulement quand tous les paramètres d'un ski de freestyle sont réunis. Nous avons privilégié la robustesse, la maniabilité et un équilibre parfait du ski afin d'augmenter leur potentiel et de combler au maximum leurs utilisateurs quelque soit le niveau.

**DE //** Die technischen Entwicklungen in diesem Bereich liegen vor allem in der Zuverlässigkeit jedes einzelnen Skis, denn die Beanspruchung ist vor allem in dieser Kategorie durch Sprünge und Schocks sehr hoch und ein optimales Zusammenspiel aller Materialien ist daher grundlegend. Wir haben uns auf die Robustheit, das Handling sowie ein perfektes Gleichgewicht der Skis konzentriert um somit die Gesamtleistung zu verbessern und die Wünsche aller Freestyler zu erfüllen.

# Freestyle Line

USER: ADVANCED TO EXPERT

## BOB Pro model

**EN //** Back to the roots and welcome into the future. A pure and exclusive Freestyle ski for the high level riders. Built with a new hard technology supporting extrem constraints. The BOB joins the segment of exceptional skis developed by MOVEMENT Skis.

**FR //** Back to the roots and welcome into the future. Un ski pure freestyle exclusivement destiné à un rider de haut niveau. Construit avec une nouvelle génération de matériaux supportant les contraintes les plus extrêmes, le B.O.B rejoint la catégorie des skis les plus exceptionnels développés à ce jour par MOVEMENT skis.

**DE //** Back to the roots and welcome into the future  
Ein reiner Freestyle Ski für Rider mit höchstem Niveau. Er ist mit den neusten Materialien konstruiert und verkraftet jegliche Beanspruchung. Der B.O.B. tritt in die Reihe der aussergewöhnlichsten Skier ein, die von MOVEMENT je entwickelt wurden.

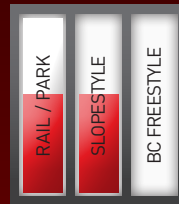

## SPECIFICATIONS

SIZE (CM)	163	170	177	
EAN CODE	7640142265658	7640142265665	7640142265672	
WIDTHS (MM)	114-84-105	114-84-105	115-84-106	
RADIUS (M)	17	18	19	
WEIGHT (KG)	1.45	1.55	1.65	

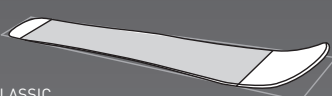
<b>TYPE</b>	FULL SIDEWALL MSC + ASA
<b>WOODCORE</b>	POPLAR COMPOSITE
<b>TOP</b>	DIE CUT
<b>FIBER</b>	DYNAMIC UNI DIR & TRI-AXIAL CARBON
<b>BASE</b>	P-TEX 4000 1.3 MM
<b>SPECIAL</b>	ASA (ALU SHOCK ABSORBER)
<b>CAMBER</b>	 CLASSIC

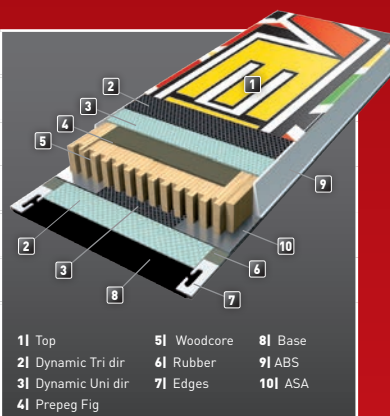

- 1| Top
- 2| Dynamic Tri dir
- 3| Dynamic Uni dir
- 4| Prepeg Fig
- 5| Woodcore
- 6| Rubber
- 7| Edges
- 8| Base
- 9| ABS
- 10| ASA

N° REF. MOV12065

57



## FREESTYLE LINE

USER: ADVANCED TO EXPERT

# EL LOCO



**EN //** This ski was designed purely with freestyle in mind. With a medium-sized geometry, the EL LOCO is perfect for committed freestylers who like to throw the big spins with precision and amplitude. The construction is robust with titanal reinforcements in the central section of the ski where the majority of the stress is focused. The EL LOCO is the king of the park, yet maintains a great level of skiability on the piste.

**FR //** Un ski dessiné dans les règles de l'art totalement orienté freestyle. Sa géométrie moyenne permet de gros engagements dans les figures les plus osées où le besoin de précision et d'amplitude se font ressentir. Sa construction est robuste et des renforts titanal sont présents sur la partie centrale là où les skis subissent de puissantes contraintes. Le EL LOCO est joueur dans le parc tout en gardant un comportement sain sur piste avec une conduite irréprochable.

**DE //** Er ist ein absolut Freestyle orientierter Ski. Der EL LOCO entwickelt mit seinem mittelbreiten Shape grosse Power bei allen Tricks, wo man die ganze Präzision fühlen muss. Seine robuste Konstruktion und seine Titanverstärkungen im Zentralbereich erdulden auch die kräftigsten Schläge. Der EL LOCO ist ein Spieler im Park und sein Pistenfahrverhalten ist unanfechtbar.

## SPECIFICATIONS

SIZE (CM)	155	163	170	177
EAN CODE	7640142265689	7640142265696	7640142265702	7640142265719
WIDTHS (MM)	114-84-105	114-84-105	114-84-105	115-84-106
RADIUS (M)	16	17	18	19
WEIGHT (KG)	1.35	1.45	1.55	1.65

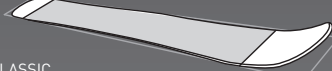
<b>TYPE</b>	FULL SIDEWALL MSC + ASA
<b>WOODCORE</b>	POPLAR COMPOSITE
<b>TOP</b>	BRUSH
<b>FIBER</b>	DYNAMIC TRI-AXIAL
<b>BASE</b>	P-TEX 2000 1.3 MM
<b>SPECIAL</b>	ASA (ALU SHOCK ABSORBER)
<b>CAMBER</b>	 CLASSIC

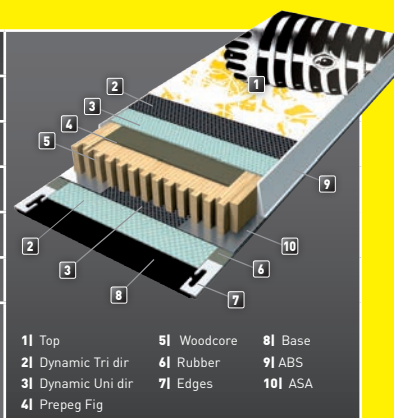

N° REF. MOV12060

58

## FREESTYLE LINE

USER: EXPERT

# MOSQUITO

**EN //** The MOSQUITO is a ski that will surprise many with its ability all over the mountain. Not only is this ski an awesome park tool, but it isn't far off the performance of a piste-specific ski elsewhere on the mountain. Also at ease on tricky terrain, the MOSQUITO can handle backcountry too. The MOSQUITO is the most versatile of the skis in this category, allowing good skiers to hit the park, piste and powder with confidence.

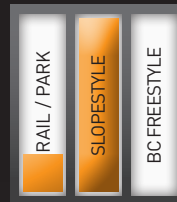

**FR //** Le MOSQUITO est un ski surprenant dans son comportement car il est autant à l'aise dans un programme freestyle que pour une utilisation sur neiges dures. Sa précision dans les virages appuyés est proche d'un ski alpin. Confortable sur terrain accidenté, idéal aussi pour une pratique axée backcountry, le MOSQUITO est un de nos skis les plus polyvalents de sa catégorie, capable de satisfaire le freestyler le plus exigeant au skieur bon niveau recherchant un aspect plus ludique au ski.



**DE //** Der MOSQUITO überrascht, denn sein Verhalten ist gleichermassen vielversprechend im Freestyle wie auch auf der Piste, wo seine Präzision in den Kurven der Griffigkeit eines Alpiskis entspricht. Da er auch bei unebenem Gelände komfortabel zu fahren ist, eignet er sich auch für den Backcountrybereich und besticht somit durch seine ausserordentliche Vielseitigkeit.

## SPECIFICATIONS

SIZE (CM)	172	180		
EAN CODE	7640142265726	7640142265733		
WIDTHS (MM)	130-94-122	130-94-122		
RADIUS (M)	13	14		
WEIGHT (KG)	1.75	1.85		

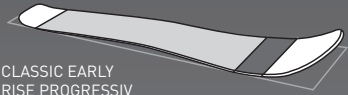
<b>TYPE</b>	SIDEWALL CTS
<b>WOODCORE</b>	POPLAR LIGHT ECL
<b>TOP</b>	CORUND SHINY
<b>FIBER</b>	DYNAMIC TRI-AXIAL
<b>BASE</b>	P-TEX 4000 1.3 MM
<b>SPECIAL</b>	-
<b>CAMBER</b>	 <p>CLASSIC EARLY RISE PROGRESSIV</p>

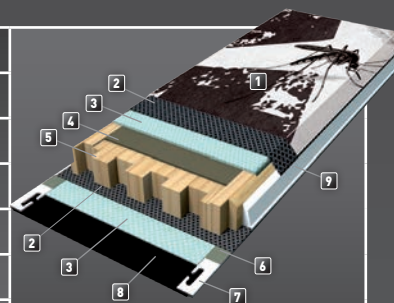

- 1| Top
- 2| Dynamic Tri dir
- 3| Dynamic Uni dir
- 4| Prepeg Fig
- 5| Woodcore
- 6| Rubber
- 7| Edges
- 8| Base
- 9| ABS

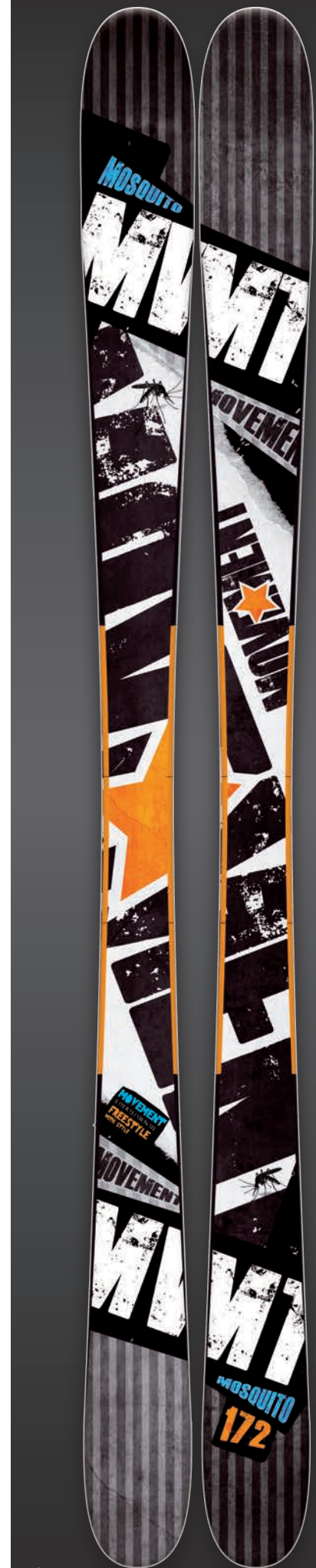

N° REF. MOV12061

59



N° REF. MOV12062



## FREESTYLE LINE

USER: ADVANCED TO EXPERT

# SCOOOP



**EN //** The impressive thing about the SCOOOP is that despite its substantial width, this ski doesn't feel big underfoot. The SCOOOP was initially created for versatile backcountry use with a type of construction which allows a progressive deformation of the ski - making it ideal for varied terrain. The relatively soft, progressive tips help the ski float well in deep snow and absorb irregularities in terrain with ease.

**FR //** L'étonnement est la première sensation ressentie lorsque l'on monte sur ce ski car sa largeur déjà importante ne se fait pas ressentir. Le SCOOOP a été créé à la base pour une utilisation BC très polyvalente avec un type de construction qui permet une bonne déformation du ski d'où son adaptation parfaite sur les terrains les plus variés. Ses spatules progressives et douces permettent de sortir rapidement en neiges profondes et absorbent très facilement les irrégularités du terrain.

**DE //** Ab dem ersten Moment auf diesem Ski ist man erstaunt, dass er sich sehr agil anfühlt und man seine relativ grosse Breite absolut nicht spürt. Der SCOOOP ist fürs Backcountry konstruiert, doch seine spezielle Konstruktion und dessen Flex geben ihm Vielseitigkeit in unterschiedlichem Gelände. Seine progressive und weiche Schaufel erzeugt einen spielerischen Auftrieb im Tiefschnee und absorbiert ohne Probleme Schläge und Unregelmässigkeiten des Terrains.

## SPECIFICATIONS

SIZE (CM)	164	172	180
EAN CODE	7640142265740	7640142265757	7640142265764
WIDTHS (MM)	131-102-122	132-102-122	132-102-122
RADIUS (M)	19	20	21
WEIGHT (KG)	1.55	1.65	1.75

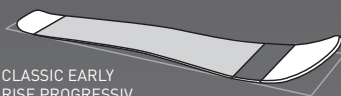
<b>TYPE</b>	SIDEWALL CTS
<b>WOODCORE</b>	POPLAR LIGHT ECL
<b>TOP</b>	BRUSH
<b>FIBER</b>	DYNAMIC TRI-AXIAL
<b>BASE</b>	P-TEX 4000 1.3 MM
<b>SPECIAL</b>	-
<b>CAMBER</b>	 CLASSIC EARLY RISE PROGRESSIV

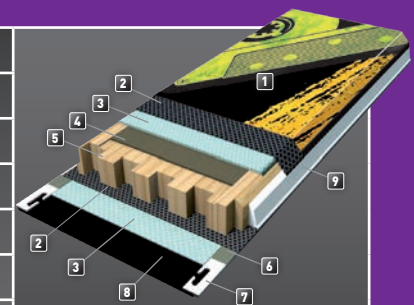

- 1 Top
- 2 Dynamic Tri dir
- 3 Dynamic Uni dir
- 4 Prepeg Fig
- 5 Woodcore
- 6 Rubber
- 7 Edges
- 8 Base
- 9 ABS

## FREESTYLE LINE

USER: EXPERT

# fLYSWATTER

**EN //** The FLY SWATTER is our big backcountry freestyle weapon. Equipped with huge tips and tails and a reduced surface area, the FLY SWATTER puts you at ease from the first turn with its accessibility, even in challenging terrain. Powerful yet stable in poor snow, exceptional in powder, this ski makes its mark from the word go. Surprisingly good stability on piste despite its imposing width.

**FR //** Le FLY SWATTER est notre gros ski de freestyle/ BC. Equipé de ses énormes spatules et de sa surface de glisse réduite, le FLY SWATTER met à l'aise dès la première courbe par sa facilité de ride avec un comportement idéal dans les terrains les plus engagés. Puissant et stable dans les neiges pourries, exceptionnel en poudreuse, ce ski marque son empreinte dès la première seconde. Très bonne stabilité sur piste malgré sa largeur imposante.

**DE //** Der FLY SWATTER ist unser grosser Freestyle/ Backcountry Ski. Er ist mit riesigen Schaufeln in beide Richtungen ausgestattet und hat eine relativ kurze Gleitfläche. Der FLY SWATTER vermittelt völliges Vertrauen ab der ersten Kurve und sein Verhalten auf steilsten Hängen ist fantastisch. Er ist kraftvoll und stabil in schlechtem Schnee und einmalig im Powder, wo er sein Können vom ersten Moment an zeigt. Er ist trotz seiner enormen Grösse auch auf der Piste sehr stabil.



## SPECIFICATIONS

<b>SIZE (CM)</b>	<b>185</b>		
<b>EAN CODE</b>	7640142265771		
<b>WIDTHS (MM)</b>	150-125-145		
<b>RADIUS (M)</b>	17		
<b>WEIGHT (KG)</b>	2.35		

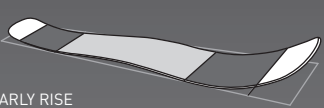
<b>TYPE</b>	SIDEWALL CTS
<b>WOODCORE</b>	POPLAR LIGHT ECL
<b>TOP</b>	BRUSH
<b>FIBER</b>	DYANIC TRI - AXIAL
<b>BASE</b>	P-TEX 4000 1.3 MM
<b>SPECIAL</b>	-
<b>CAMBER</b>	 <p>EARLY RISE PROGRESSIV TIP &amp; TAIL ROCKER</p>

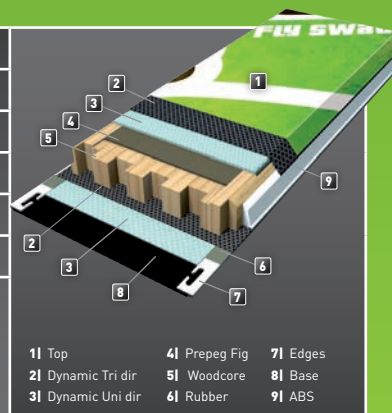

61

N° REF. MOV12063